

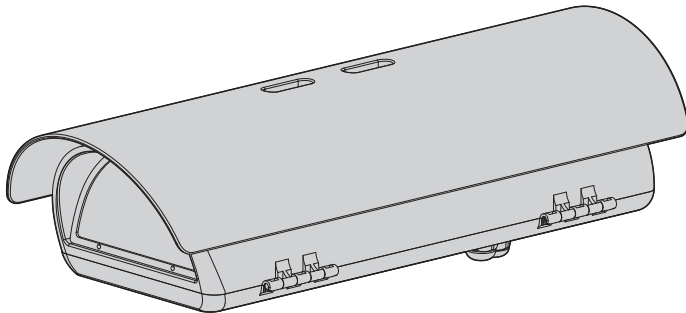

VERSO, VERSO COMPACT, VERSO POLAR

Side opening polycarbonate housing



EN English - Instructions manual

IT Italiano - Manuale di istruzioni

FR Français - Manuel d'instructions

DE Deutsch - Bedienungsanleitung



VERSO, VERSO COMPACT, VERSO POLAR

Side opening polycarbonate housing

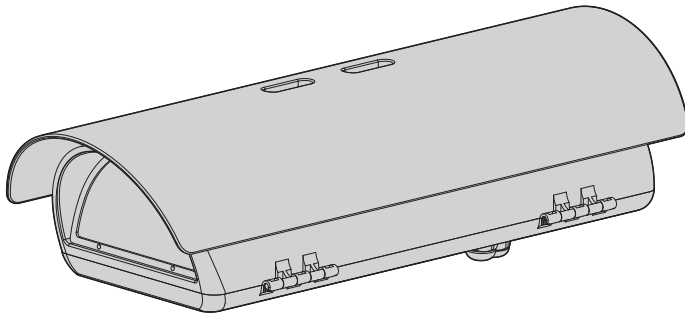

Contents

1 About this manual	5
1.1 Typographical conventions.....	5
2 Notes on copyright and information on trademarks	5
3 Safety rules	5
4 Identification	6
4.1 Product description and type designation.....	6
4.1.1 VERSO.....	6
4.1.2 VERSO COMPACT	6
4.1.3 VERSO POLAR.....	6
4.2 Product markings	6
5 Preparing the product for use	7
5.1 Unpacking and contents.....	7
5.1.1 Unpacking.....	7
5.1.2 Contents.....	7
5.2 Safely disposing of packaging material.....	7
5.3 Preparatory work before installation	7
5.3.1 Attaching the support	7
6 Assembling and installing	8
6.1 Installation.....	8
6.1.1 How to open the housing.....	8
6.1.2 How to install the camera.....	8
6.1.3 Board description	9
6.1.4 Connection of the power supply line.....	11
6.1.4.1 Type of cable.....	11
6.1.5 Installation of the version with double filter for air renewal.....	11
6.1.6 Desiccant bag	11
7 Accessories	12
7.1 Heater.....	12
7.1.1 Heater installation	12
7.2 Camera power supply	12
7.2.1 Camera power supply installation.....	12
7.3 Blower	13
7.3.1 Blower installation.....	13
8 Maintaining and cleaning	13
8.1 Window and plastic cover cleaning	13
9 Disposal of waste materials	13
10 Technical data	14
10.1 VERSO	14
10.1.1 General.....	14
10.1.2 Mechanical	14
10.1.3 Electrical	14
10.1.4 Environment	14

10.1.5 Certifications.....	14
10.2 VERSO COMPACT	15
10.2.1 General.....	15
10.2.2 Mechanical	15
10.2.3 Electrical.....	15
10.2.4 Environment	15
10.2.5 Certifications.....	15
10.3 VERSO POLAR.....	16
10.3.1 General.....	16
10.3.2 Mechanical	16
10.3.3 Electrical	16
10.3.4 Environment	16
10.3.5 Certifications.....	16
11 Technical drawings	17

1 About this manual

Before installing and using this unit, please read this manual carefully. Be sure to keep it handy for later reference.

1.1 Typographical conventions



DANGER!

High level hazard.

Risk of electric shock. Disconnect the power supply before proceeding with any operation, unless indicated otherwise.



WARNING!

Medium level hazard.

This operation is very important for the system to function properly. Please read the procedure described very carefully and carry it out as instructed.



INFO

Description of system specifications.

We recommend reading this part carefully in order to understand the subsequent stages.

2 Notes on copyright and information on trademarks

The quoted names of products or companies are trademarks or registered trademarks.

3 Safety rules

- The manufacturer declines all responsibility for any damage caused by an improper use of the appliances mentioned in this manual. Furthermore, the manufacturer reserves the right to modify its contents without any prior notice. The documentation contained in this manual has been collected with great care, the manufacturer, however, cannot take any liability for its use. The same thing can be said for any person or company involved in the creation and production of this manual.
- The device must be installed only and exclusively by qualified technical personnel.
- Before starting any operation, make sure the power supply is disconnected.
- Do not use cables that seem worn or old.
- Never, under any circumstances, make any changes or connections that are not shown in this handbook. Improper use of the appliance can cause serious hazards, risking the safety of personnel and of the installation.
- Use only original spare parts. Non-original spare parts could cause fire, electrical discharge or other hazards.
- Before proceeding with installation check the supplied material to make sure it corresponds to the order specification by examining the identification labels (4.2 Product markings, page 6).
- This device was designed to be permanently installed on a building or on a suitable structure. The device must be installed permanently before any operation.
- When installing the device, comply with all the national standards.
- The electrical system to which the unit is connected must be equipped with a automatic bipolar circuit breaker. The circuit breaker for main supply voltage phase units must have a level of intervention of 20A max. The circuit breaker for low voltage units must have a level of intervention of 6A max. This circuit breaker must be of the Listed type. The minimum distance between the contacts must be 3mm (0.1in). The circuit breaker must be provided with protection against the fault current towards the ground (differential) and the overcurrent (magnetothermal).

- Any device which could be installed inside the product must comply with the current safety standards.
- If the installation is NEMA TYPE 4X, the installer must replace the cable glands of the product with NEMA TYPE 4X cable glands.
- For all connections, use cables that are able to withstand temperatures of at least 75°C (167°F).
- The product is designed to house only cameras that are properly certified (7W max).
- A disconnecting device, readily and easily accessible, must be incorporated in the electrical system of the building for rapid intervention.
- Installation category (also called Overvoltage Category) specifies the level of mains voltage surges that the equipment will be subjected to. The category depends upon the location of the equipment, and on any external surge protection provided. Equipment in an industrial environment, directly connected to major feeders/short branch circuits, is subjected to Installation Category III. If this is the case, a reduction to Installation Category II is required. This can be achieved by use of an insulating transformer with an earthed screen between primary and secondary, or by fitting listed Surge Protective Devices (SPDs) from live to neutral and from neutral to earth. Listed SPDs shall be designed for repeated limiting of transient voltage surges, suitable rated for operating voltage and designated as follows: Type 2 (Permanently connected SPDs intended for installation on the load side of the service equipment overcurrent device); Nominal Discharge Current (In) 20kA min. For example: FERRAZ SHAWMUT, STT2240SPG-CN, STT2BL240SPG-CN rated 120Vac/240Vac, (In=20kA). Maximum distance between installation and reduction is 5m.
- To connect the power supply line use the appropriate junction-box (UPTJBUL). For further information, refer to the product use and installation manual.
- Use Listed copper tube crimping lugs for the connection of the network conductors to the terminals. The copper tube crimping lugs must be suitable for the type of installation (from -20°C (-4°F) to +80°C (+176°F) min., V-0). Copper tube crimping lugs examples: RP, BP or YP (Cembre).

4 Identification

4.1 Product description and type designation

4.1.1 VERSO

Its dimensions make it suitable for a variety of combinations of cameras and lenses.

A specific version with a very efficient cooling system is available for installations with IP cameras and for high environmental temperature.

4.1.2 VERSO COMPACT

Sturdy tamper-proof housing designed to simplify the installation and service and guarantee total protection against all environmental conditions.

Entirely constructed from technopolymer, it guarantees high impact resistance, high weather protection from external agents and UV rays.

Very easy to install thanks to the side opening system that allows the full access to the camera, lenses and all internal connections.

A wide range of accessories for mounting the equipment is available thereby satisfying all installation needs.

The housing proposes various mounting options, wall or ceiling brackets, feedthrough and non-feedthrough, or Pan & Tilt head.

4.1.3 VERSO POLAR

This housing is provided with a high performance heating system which allows the working even at the most severe temperatures, down to -55°C (-67°F).

4.2 Product markings

See the label attached to the product.

5 Preparing the product for use



Any change that is not expressly approved by the manufacturer will invalidate the guarantee.

5.1 Unpacking and contents

5.1.1 Unpacking

When the product is delivered, make sure that the package is intact and that there are no signs that it has been dropped or scratched.

If there are obvious signs of damage, contact the supplier immediately.

Keep the packaging in case you need to send the product for repairs.

5.1.2 Contents

Check the contents to make sure they correspond with the list of materials as below:

- Housing
- Housing equipment:
 - Allen wrench
 - Spacers
 - Cable glands gaskets
 - Cable glands (x3)
 - Bolts and screws
 - Screws for camera
- Instructions manual

5.2 Safely disposing of packaging material

The packaging material can all be recycled. The installer technician will be responsible for separating the material for disposal, and in any case for compliance with the legislation in force where the device is to be used.

When returning a faulty product we recommend using the original packaging for shipping.

5.3 Preparatory work before installation

5.3.1 Attaching the support



The product must be fastened with suitable equipment. The fastening means must guarantee the mechanical seal when a force equal to at least 4 times the weight of the device is applied.

6 Assembling and installing



The assembly and installation must be performed only by skilled personnel.

6.1 Installation

6.1.1 How to open the housing

Loosen the 2 screws on the side, turn the cover and the upper half of the body about the opening hinge axis.

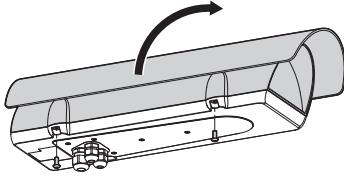

Fig. 1

6.1.2 How to install the camera

Open the housing as described previously (6.1.1 How to open the housing, page 8).

Partially loosening the fastening screws (01).

Remove the internal slide (02) by sliding it until the holes coincide with the slide fastening screws.

Fasten the camera with the 1/4" screw (03). If necessary, use the supplied spacers (04) to correctly position the camera and lenses.

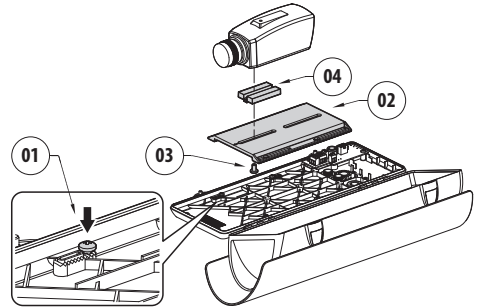

Fig. 2

Reposition the internal slide and tighten the screws that had been loosened previously.

Remove the conductors protective sheathing and connect them to terminal (camera power supply, 6.1.3 Board description, page 9).

The camera's power supply cable conductors must be tied up with a cable tie next to the terminal. Keep the signalling and power supply cables separated from each other.

6.1.3 Board description

⚠ Connect the safety earth to the relative terminal of the power supply connector.

i The board may appear different to that illustrated.

i Depending on the product version, the board may not be equipped with all functions.

BOARD DESCRIPTION (VERSO, VERSO COMPACT)

Connector	Function
J1	Camera power supply (V_{OUT}) ¹ Tamper switch contacts ²
J2	Heater power supply (V_{OUT})
J3	Board power supply (V_{IN}) ³
J4	Auxiliary output (V_{OUT}) ⁴
J5	Power supply connector/jumper ⁵
J6	Fan power supply (V_{OUT})
SW1	Tamper switch ²

Tab. 1 ¹ Different alternatives are available depending on the version. $V_{OUT} = 12Vdc$ or $V_{OUT} = 24Vac$, in relation to the type of power supply installed (7.2.1 Camera power supply installation, page 12). $V_{OUT} = V_{IN}$, only for housings powered in 12Vdc or 24Vac, with jumper inserted (J5).

² Optional. Only available for VERSO housing.

³ From 100Vac to 240Vac, 24Vac or 12Vdc.

⁴ Same voltage applied to power supply terminal of the board (J3).

⁵ To install a power supply in 12Vdc or 24Vac refer to the relative chapter (7.2.1 Camera power supply installation, page 12).

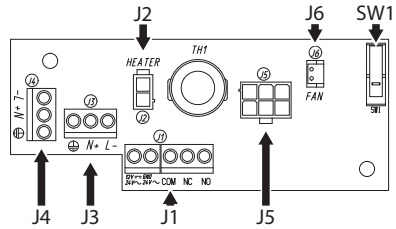

Fig. 3 VERSO.

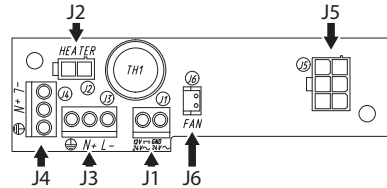

Fig. 4 VERSO COMPACT.

BOARD DESCRIPTION (VERSO, VERSION WITH DOUBLE FILTER FOR AIR RENEWAL)

Connector	Function
J1	Board power supply (V_{IN}) ¹
J2	Auxiliary output (V_{OUT}) ²
J3	Heater power supply (V_{OUT})
J4	Tamper switch contacts ³
J5	Camera power supply (V_{OUT}) ⁴
J7	Power supply connector/jumper ⁵
J8	Fan power supply (V_{OUT})
SW1	Tamper switch ³

- Tab. 2**
- ¹ From 100Vac to 240Vac, 24Vac or 12Vdc.
- ² Same voltage applied to power supply terminal of the board (J1).
- ³ Optional.
- ⁴ Different alternatives are available depending on the version. $V_{OUT} = 12Vdc$ or $V_{OUT} = 24Vac$, in relation to the type of power supply installed (7.2.1 Camera power supply installation, page 12). $V_{OUT} = V_{IN}$, only for housings powered in 12Vdc or 24Vac, with jumper inserted (J7).
- ⁵ To install a power supply in 12Vdc or 24Vac refer to the relative chapter (7.2.1 Camera power supply installation, page 12).

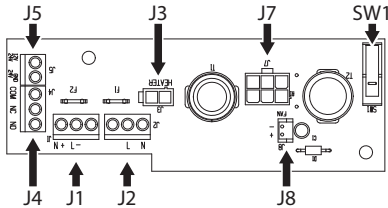

Fig. 5 VERSO (version with double filter for air renewal).

BOARD DESCRIPTION (VERSO POLAR)

Connector	Function
J1, J2, J3	Heater power supply (V_{OUT})
J6	Camera power supply (V_{OUT}) ¹
J7	Board power supply (V_{IN}) ²
J8	Power supply connector/jumper ³
J10	Auxiliary output (V_{OUT}) ⁴

- Tab. 3**
- ¹ Different alternatives are available depending on the version. $V_{OUT} = 12Vdc$ or $V_{OUT} = 24Vac$, in relation to the type of power supply installed (7.2.1 Camera power supply installation, page 12). $V_{OUT} = V_{IN}$, only for housings powered in 12Vdc or 24Vac, with jumper inserted (J8).
- ² From 100Vac to 240Vac, 24Vac or 12Vdc.
- ³ To install a power supply in 12Vdc or 24Vac refer to the relative chapter (7.2.1 Camera power supply installation, page 12).
- ⁴ Same voltage applied to power supply terminal of the board (J7).

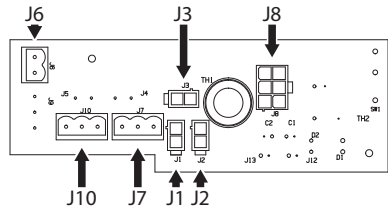

Fig. 6 VERSO POLAR.

6.1.4 Connection of the power supply line



Earth cable should be about 10mm longer than the other two, so that it will not be disconnected accidentally if pulled.

Insert the cables for the connection to the power supply line inside the housing through the cable glands. The cable glands are suitable for conductors with diameters of between 5mm and 10mm. The section of the cable inside the housing must be sufficiently long to allow connection. Suitably lock the cable glands.

Remove the conductors protective sheathing and connect them to terminal (board power supply, 6.1.3 Board description, page 9).

6.1.4.1 Type of cable

The cable used for the connection to the power supply line must be suitable for the intended use. Comply with the current national standards on electrical installations.

6.1.5 Installation of the version with double filter for air renewal



During installation pay attention to the orientation of the air inlet filter fins.

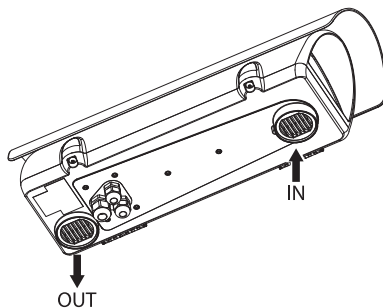

Fig. 7

Depending on the angle of inclination of the housing, the orientation of the filter fins must prevent water penetrating in case of rain:

To guarantee the weatherproof, install the housing on the support following the inclination limits as shown in the picture.

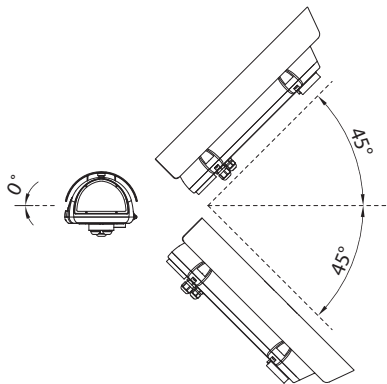

Fig. 8 Maximum tilt of the transversal axis: 0°.
Maximum tilt of the longitudinal axis: $\pm 45^\circ$.

6.1.6 Desiccant bag

Take the desiccant salt bag out of its pack and insert it into the product.

7 Accessories

i For further details on configuration and use, refer to the relative manual.

7.1 Heater

7.1.1 Heater installation

Open the housing as described previously (6.1.1 How to open the housing, page 8).

Fix the heater kit to the prearranged points on the body of the housing.

The pre-wired heating element (01) should be positioned between the 2 dissipators (02) before attachment to ensure contact and hence guarantee correct heat transmission.

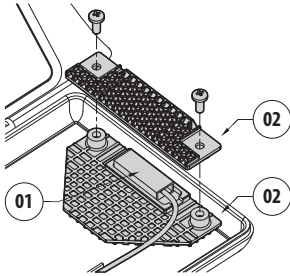

Fig. 9

Pass the heating wiring into the provided seatings.

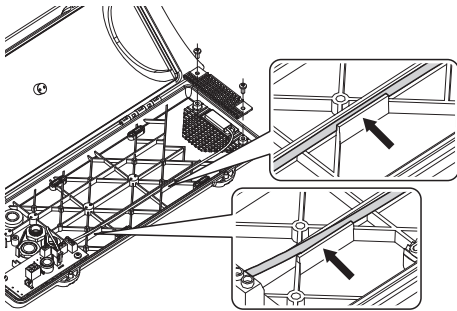

Fig. 10

Reposition the internal slide.

Close the housing.

7.2 Camera power supply

7.2.1 Camera power supply installation

! Pay attention to the voltage value used when the circuit is powered. Depending on requirements use the correct power supply kit.

There are 2 types of camera power supply depending on requirements.

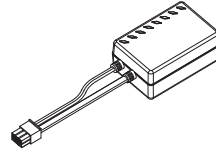

Fig. 11 V_{IN} from 100Vac to 240Vac, V_{OUT} 12Vdc.

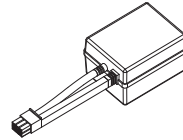

Fig. 12 V_{IN} 230Vac, V_{OUT} 24Vac.

Open the housing as described previously (6.1.1 How to open the housing, page 8).

Position the camera power supply in the provided seating, parallel to the support ribs. Fix the power supply to the body of the housing using the corner bracket and screws supplied in the camera power supply kit.

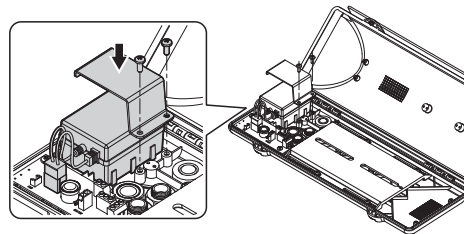

Fig. 13

Plug the multipolar female connector into the corresponding male connector (power supply connector, 6.1.3 Board description, page 9).

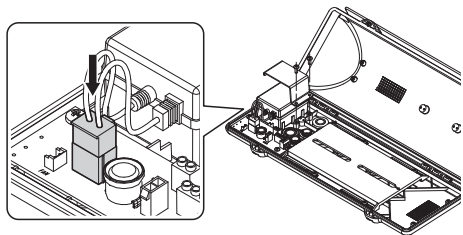

Fig. 14

Close the housing.

7.3 Blower

7.3.1 Blower installation

⚠ Not usable in versions with double filter for air renewal.

⚠ Pay attention to the voltage value used when the circuit is powered. Depending on requirements use the correct power supply kit.

⚠ The blower kit should be assembled according to the instructions to ensure a correct air circulation inside the housing.

Open the housing as described previously (6.1.1 How to open the housing, page 8).

Fix the blower using the corner bracket and screws.

The VERSO housing is provided with a single installation location for the blower (01). In VERSO COMPACT housing you can choose between two different installation locations (02).

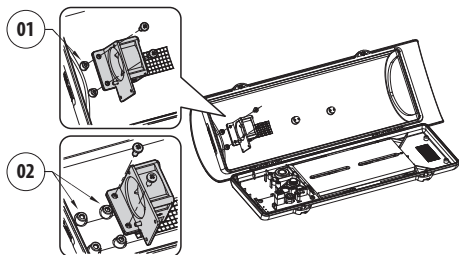

Fig. 15

8 Maintaining and cleaning

⚠ Before doing any technical work on the device, disconnect the power supply.

8.1 Window and plastic cover cleaning

⚠ Avoid ethyl alcohol, solvents, hydrogenated hydrocarbide, strong acid and alkali. Such products may irreparably damage the surface.

Surface dirt should be rinsed away with water and then the window cleaned with a neutral soap diluted with water, or specific products for spectacle lens cleaning. These should be applied with a soft cloth.

9 Disposal of waste materials

♻ This symbol mark and recycle system are applied only to EU countries and not applied to the countries in the other area of the world.

Your product is designed and manufactured with high quality materials and components which can be recycled and reused.

This symbol means that electrical and electronic equipment, at their end-of-life, should be disposed of separately from your household waste.

Please dispose of this equipment at your local Community waste collection or Recycling centre.

In the European Union there are separate collection systems for used electrical and electronic products.

10 Technical data

10.1 VERSO

10.1.1 General

Entirely made of technopolymer (polycarbonate)

Sunshield in ABS

RAL9002 Colour

Stainless steel external screws

10.1.2 Mechanical

Cable glands: 3xM16

Polycarbonate window (WxH): 105x64mm (4.1x2.5in)

Internal usable area (WxH): 70x70mm (2.7x2.7in)

Internal usable length (with or without accessories): 270mm (10.6in)

Unit weight: 1.5kg (3.3lb)

10.1.3 Electrical

Power supply/Current consumption (empty version):

- From 12Vdc to 24Vdc, 1A max
- From 12Vac to 24Vac, 1A max, 50/60Hz
- From 120Vac to 230Vac, 400mA max, 50/60Hz

Power supply/Current consumption (Version with heater, Ton $15^{\circ}\text{C}\pm 3^{\circ}\text{C}$ ($59^{\circ}\text{F}\pm 5^{\circ}\text{F}$), Toff $22^{\circ}\text{C}\pm 3^{\circ}\text{C}$ ($77^{\circ}\text{F}\pm 5^{\circ}\text{F}$)):

- From 12Vdc to 24Vdc, 5A max
- From 12Vac to 24Vac, 5A max, 50/60Hz
- From 120Vac to 230Vac, 700mA max, 50/60Hz

Power supply/Current consumption (version with heater fan assistant, continuous duty):

- 12Vdc, 400mA max
- 24Vac, 200mA max, 50/60Hz
- From 100Vac to 240Vac, 40mA max, 50/60Hz (with wide-range power supply)

Power supply/Current consumption (version with blower and thermostat for models with double filter for air renewal, Ton $35^{\circ}\text{C}\pm 3^{\circ}\text{C}$ ($95^{\circ}\text{F}\pm 5^{\circ}\text{F}$), Toff $20^{\circ}\text{C}\pm 3^{\circ}\text{C}$ ($71^{\circ}\text{F}\pm 5^{\circ}\text{F}$)):

- 12Vdc, 400mA max
- 24Vac, 200mA max, 50/60Hz

Camera power supply:

- V_{IN} from 100Vac to 240Vac, 50/60Hz
 V_{OUT} 12Vdc, 1A
- V_{IN} 230Vac, 50/60Hz
 V_{OUT} 24Vac, 400mA, 50/60Hz

10.1.4 Environment

Indoor/Outdoor

Operating temperature (with heater): From -20°C (-4°F) to $+60^{\circ}\text{C}$ (140°F)

Very good resistance to the following chemical agents: basics, alcohols, gasses, hydrocarbon

Good resistance: organic and inorganic acids, oils

Low resistance: solvents

10.1.5 Certifications

CE: EN61000-6-3, EN50130-4, EN60950-1, EN60950-22
EN60529 IP66/IP67 (with cable glands)

EN60529 IP66/IP67 (with special gaskets and bracket with internal cable channel)

EN60529 IP55 (with bracket with internal cable channel)

EN60529 IP44 (for models with cooling blower and double filter)

Fire-self extinguish compliance: UL94 V1

Impact resistance: EN62262 IK10

10.2 VERSO COMPACT

10.2.1 General

Entirely made of technopolymer (polycarbonate)

Sunshield in ABS

RAL9002 Colour

Stainless steel external screws

10.2.2 Mechanical

Cable glands: 2xM16

Polycarbonate window (WxH): 98x55mm (3.9x2.2in)

Internal usable area (WxH): 63x63mm (2.5x2.5in)

Internal usable length (with or without accessories):
210mm (8.3in)

Unit weight: 1.1kg (2.2lb)

10.2.3 Electrical

Power supply/Current consumption (empty version):

- From 12Vdc to 24Vdc, 1A max
- From 12Vac to 24Vac, 1A max, 50/60Hz
- From 120Vac to 230Vac, 400mA max, 50/60Hz

Power supply/Current consumption (Version with heater, Ton 15°C±3°C (59°F ±5°F), Toff 22°C±3°C (77°F±5°F)):

- From 12Vdc to 24Vdc, 5A max
- From 12Vac to 24Vac, 5A max, 50/60Hz
- From 120Vac to 230Vac, 700mA max, 50/60Hz

Power supply/Current consumption (version with heater fan assistant, continuous duty):

- 12Vdc, 400mA max
- 24Vac, 200mA max, 50/60Hz
- From 100Vac to 240Vac, 40mA max, 50/60Hz (with wide-range power supply)

Camera power supply:

- V_{IN} from 100Vac to 240Vac, 50/60Hz
 V_{OUT} 12Vdc, 1A
- V_{IN} 230Vac, 50/60Hz
 V_{OUT} 24Vac, 400mA, 50/60Hz

10.2.4 Environment

Indoor/Outdoor

Operating temperature (with heater): From -20°C (-4°F) to +60°C (140°F)

Very good resistance to the following chemical agents: basics, alcohols, gasses, hydrocarbon

Good resistance: organic and inorganic acids, oils

Low resistance: solvents

10.2.5 Certifications

CE: EN61000-6-3, EN50130-4, EN60950-1, EN60950-22

EN60529 IP66/IP67 (with cable glands)

EN60529 IP66/IP67 (with special gaskets and bracket with internal cable channel)

Fire-self extinguish compliance: UL94 V1

Impact resistance: EN62262 IK10

10.3 VERSO POLAR

10.3.1 General

Entirely made of technopolymer (polycarbonate)

Sunshield in ABS

RAL9002 Colour

Stainless steel external screws

10.3.2 Mechanical

Cable glands: 3xM16 (nickel-plated brass for external connections)

Polycarbonate window (WxH): 105x64mm (4.1x2.5in)

Internal usable area (WxH): 70x70mm (2.7x2.7in)

Internal usable length (with or without accessories): 270mm (10.6in)

Unit weight: 1.5kg (3.3lb)

10.3.3 Electrical

Power supply/Current consumption (Version with heater, Ton 15°C±3°C (59°F ±5°F), Toff 22°C±3°C (77°F±5°F)):

- From 12Vdc to 24Vdc, 5A max
- From 12Vac to 24Vac, 5A max, 50/60Hz
- From 120Vac to 230Vac, 700mA max, 50/60Hz

Camera power supply:

- V_{IN} from 100Vac to 240Vac, 50/60Hz
 V_{OUT} 12Vdc, 1A
- V_{IN} 230Vac, 50/60Hz
 V_{OUT} 24Vac, 400mA, 50/60Hz

10.3.4 Environment

Indoor/Outdoor

Operating temperature (with heater): From -55°C (-67°F) to +60°C (140°F)

Very good resistance to the following chemical agents: basics, alcohols, gasses, hydrocarbon

Good resistance: organic and inorganic acids, oils

Low resistance: solvents

10.3.5 Certifications

CE: EN61000-6-3, EN50130-4, EN60950-1, EN60950-22

EN60529 IP66/IP67 (with cable glands)

EN60529 IP66/IP67 (with special gaskets and bracket with internal cable channel)

EN60529 IP55 (with bracket with internal cable channel)

Fire-self extinguish compliance: UL94 V1

Impact resistance: EN62262 IK10

11 Technical drawings

i The dimensions of the drawings are in millimetres.

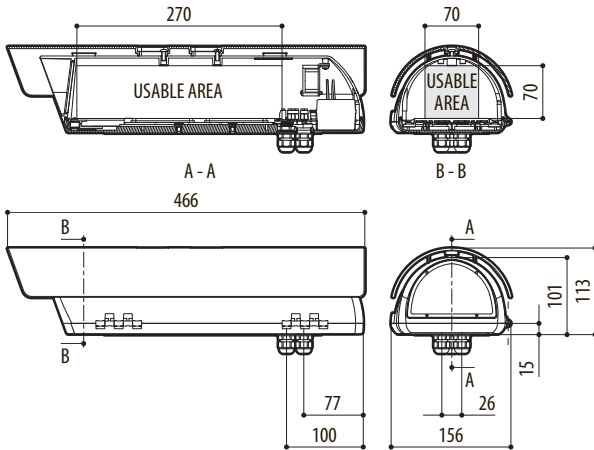

Fig. 16 VERSO.

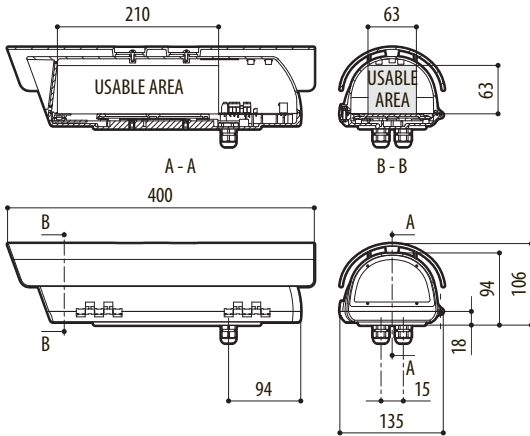

Fig. 17 VERSO COMPACT.

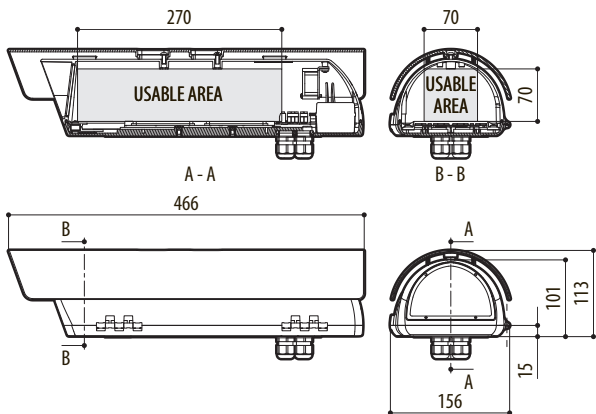

Fig. 18 VERSO POLAR.

Headquarters Italy Videotec S.p.A.
 Via Friuli, 6 - I-36015 - Schio (VI) Italy
 Tel. +39 0445 697411 - Fax +39 0445 697414
 Email: info@videotec.com

Asia Pacific Videotec (HK) Ltd
 Flat 8, 19/F. - On Dak Industrial Building
 2-6 Wah Sing Street - Kwai Chung, NT, Hong Kong
 Tel. +852 2333 0601 - Fax +852 2311 0026
 Email: info.hk@videotec.com

France Videotec France S.à.r.l.
 Voie du Futur, Zac des Portes - 27100 - Val-de-Reuil, France
 Tel. +33 2 32094900 - Fax +33 2 32094901
 Email: info.fr@videotec.com

Americas Videotec Security, Inc.
 35 Gateway Drive, Suite 100 - Plattsburgh, NY 12901 - U.S.A.
 Tel. +1 518 825 0020 - Fax +1 518 825 0022
 Email: info.usa@videotec.com - www.videotec.us



www.videotec.com
 MNVCHPVB_1351_EN



VERSO, VERSO COMPACT, VERSO POLAR

Custodia in policarbonato ad apertura laterale

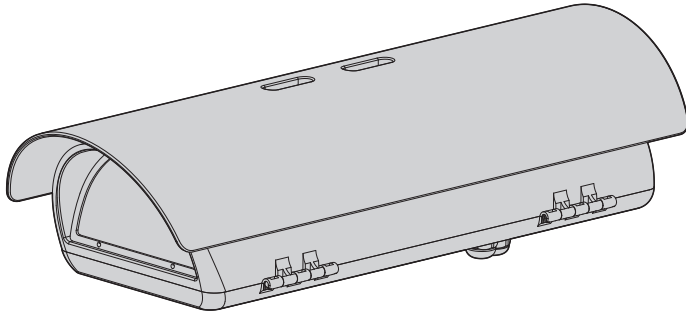

Sommario

1 Informazioni sul presente manuale	5
1.1 Convenzioni tipografiche	5
2 Note sul copyright e informazioni sui marchi commerciali.....	5
3 Norme di sicurezza	5
4 Identificazione	6
4.1 Descrizione e designazione del prodotto.....	6
4.1.1 VERSO.....	6
4.1.2 VERSO COMPACT	6
4.1.3 VERSO POLAR.....	6
4.2 Marcatura del prodotto	6
5 Preparazione del prodotto per l'utilizzo.....	7
5.1 Disimballaggio e contenuto	7
5.1.1 Disimballaggio.....	7
5.1.2 Contenuto	7
5.2 Smaltimento in sicurezza dei materiali di imballaggio.....	7
5.3 Lavoro preparatorio prima dell'installazione.....	7
5.3.1 Fissaggio del supporto	7
6 Assemblaggio e installazione.....	8
6.1 Installazione.....	8
6.1.1 Apertura della custodia.....	8
6.1.2 Installazione della telecamera	8
6.1.3 Descrizione della scheda	9
6.1.4 Collegamento della linea di alimentazione	11
6.1.4.1 Tipo di cavo.....	11
6.1.5 Installazione della versione con doppio filtro per ricambio dell'aria.....	11
6.1.6 Sacchetto disidratante.....	11
7 Accessori.....	12
7.1 Riscaldamento	12
7.1.1 Installazione del riscaldamento.....	12
7.2 Alimentatore per telecamera	12
7.2.1 Installazione dell'alimentatore per telecamera	12
7.3 Ventilatore	13
7.3.1 Installazione del ventilatore	13
8 Manutenzione e pulizia.....	13
8.1 Pulizia del vetro e delle parti in plastica	13
9 Smaltimento dei rifiuti	13
10 Dati tecnici	14
10.1 VERSO	14
10.1.1 Generale	14
10.1.2 Meccanica	14
10.1.3 Elettrico.....	14
10.1.4 Ambiente	14

10.1.5 Certificazioni	14
10.2 VERSO COMPACT	15
10.2.1 Generale	15
10.2.2 Meccanica	15
10.2.3 Elettrico.....	15
10.2.4 Ambiente	15
10.2.5 Certificazioni	15
10.3 VERSO POLAR.....	16
10.3.1 Generale	16
10.3.2 Meccanica	16
10.3.3 Elettrico.....	16
10.3.4 Ambiente	16
10.3.5 Certificazioni	16
11 Disegni tecnici	17

1 Informazioni sul presente manuale

Prima di installare e utilizzare questa unità, leggere attentamente questo manuale. Conservare questo manuale a portata di mano come riferimento futuro.

1.1 Convenzioni tipografiche



PERICOLO!
Pericolosità elevata.
Rischio di scosse elettriche. Prima di eseguire qualsiasi operazione assicurarsi di togliere tensione al prodotto, salvo diversa indicazione.



ATTENZIONE!
Pericolosità media.
L'operazione è molto importante per il corretto funzionamento del sistema. Si prega di leggere attentamente la procedura indicata e di eseguirla secondo le modalità previste.



INFO
Descrizione delle caratteristiche del sistema.
Si consiglia di leggere attentamente per comprendere le fasi successive.

2 Note sul copyright e informazioni sui marchi commerciali

I nomi di prodotto o di aziende citati sono marchi commerciali o marchi commerciali registrati appartenenti alle rispettive società.

3 Norme di sicurezza

- Il produttore declina ogni responsabilità per eventuali danni derivanti da un uso improprio delle apparecchiature menzionate in questo manuale. Si riserva inoltre il diritto di modificarne il contenuto senza preavviso. Ogni cura è stata posta nella raccolta e nella verifica della documentazione contenuta in questo manuale, tuttavia il produttore non può assumersi alcuna responsabilità derivante dall'utilizzo della stessa. Lo stesso dicasi per ogni persona o società coinvolta nella creazione e nella produzione di questo manuale.
- L'installazione e la manutenzione del dispositivo deve essere eseguita solo da personale tecnico qualificato.
- Prima di eseguire qualsiasi operazione assicurarsi di togliere tensione al prodotto.
- Non utilizzare cavi con segni di usura o invecchiamento.
- Non effettuare per nessun motivo alterazioni o collegamenti non previsti in questo manuale. L'uso di apparecchi non idonei può portare a gravi pericoli per la sicurezza del personale e dell'impianto.
- Utilizzare solo parti di ricambio originali. Pezzi di ricambio non originali potrebbero causare incendi, scariche elettriche o altri pericoli.
- Prima di procedere con l'installazione controllare che il materiale fornito corrisponda alle specifiche richieste esaminando le etichette di marcatura (4.2 Marcatura del prodotto, pagina 6).
- Questo dispositivo è stato progettato per essere installato in maniera permanente su un edificio o su una struttura adeguata. Il dispositivo deve essere installato in maniera permanente prima di effettuare qualsiasi operazione.
- Si devono rispettare le normative nazionali per l'installazione del dispositivo.
- L'impianto elettrico al quale è collegata l'unità deve essere dotato di un interruttore di protezione bipolare automatico. L'interruttore per le unità a tensione di rete deve avere un livello di intervento di 20A max. L'interruttore per le unità a bassa tensione deve avere un livello di intervento di 6A max. Tale interruttore deve essere di tipo Listed. La distanza minima tra i contatti deve essere di 3mm. L'interruttore deve essere provvisto di protezione contro la corrente di guasto verso terra (differenziale) e la sovracorrente (magnetotermico).

- Ogni dispositivo che può essere installato all'interno del prodotto deve essere conforme alle norme di sicurezza attuali.
- Se l'installazione deve essere di tipo NEMA TYPE 4X, l'installatore deve sostituire i pressacavi del prodotto con dei pressacavi di tipo NEMA TYPE 4X.
- Per tutte le connessioni, utilizzare cavi idonei a sopportare temperature di almeno 75°C.
- Il prodotto è progettato per alloggiare solo telecamere opportunamente certificate (7W max).
- Un dispositivo di scollegamento, prontamente e facilmente accessibile, deve essere incorporato nell'impianto elettrico dell'edificio per un intervento rapido.
- La categoria di installazione (detta anche categoria di sovratensione) specifica i livelli della tensione transitoria di rete alla quale l'apparato è soggetto. La categoria dipende dal luogo di installazione e dalla presenza di dispositivi di protezione contro le sovratensioni. Un dispositivo per ambienti industriali, connesso ai rami principali dell'impianto di alimentazione è soggetto alla categoria di installazione III. Se questo è il caso, è richiesta una riduzione alla categoria II. Ciò può essere ottenuto utilizzando un trasformatore di isolamento con schermatura connessa a terra tra il primario ed il secondario, o tramite l'impiego di dispositivi di protezione contro le sovratensioni (SPD), UL listed, connessi tra la fase ed il neutro a tra il neutro e terra. I dispositivi SPD UL listed, dovranno essere predisposti per limitare sovratensioni transitorie in modo ripetitivo e per la seguenti condizioni nominali di funzionamento: Tipo 2 (Dispositivi SPD connessi permanentemente alla rete di alimentazione, per installazioni dal lato del carico del dispositivo di servizio); Corrente nominale di scarica (In) 20kA minimi. Si possono utilizzare ad esempio: FERRAZ SHAWMUT, ST23401PG-CN, ST240SPG-CN specificati per 120Vac/240Vac, (In=20kA). La distanza massima tra l'installazione e la riduzione è di 5m.
- Per la connessione della linea di alimentazione utilizzare l'apposita scatola di connessione (UPTJ BUL). Per ulteriori informazioni fare riferimento al manuale d'uso ed installazione del prodotto.
- Utilizzare dei capicorda Listed per la connessione dei conduttori di rete ai morsetti. I capicorda devono essere adeguati al tipo di installazione (da -20°C a +80°C min., V-0). Esempi di capicorda: RP, BP o YP (Cembre).

4 Identificazione

4.1 Descrizione e designazione del prodotto

4.1.1 VERSO

Le sue dimensioni la rendono adatta ad alloggiare svariate combinazioni di telecamere ed ottiche.

È disponibile una versione con un sistema di ventilazione altamente efficiente per applicazioni con telecamere IP e per temperature elevate.

4.1.2 VERSO COMPACT

Robusta custodia con caratteristiche antivandaliche, progettata per semplificare l'installazione ed il servizio e garantire una protezione totale a tutte le condizioni ambientali.

Costruita interamente con il più nuovo e resistente tecnopolimero, assicura un'elevata resistenza agli impatti e un'alta protezione contro gli agenti atmosferici ed ai raggi UV.

Estremamente semplice da installare, l'apertura laterale facilita ampiamente l'accesso alla telecamera, alle ottiche e a tutte le connessioni interne.

È disponibile un'ampia gamma di accessori di montaggio che permette di soddisfare qualsiasi esigenza di installazione.

La custodia propone diverse varianti di montaggio, supporto a parete o soffitto, con o senza passaggio interno cavi e brandeggio.

4.1.3 VERSO POLAR

Questo modello di custodia è equipaggiato di un sistema di riscaldamento potenziato che garantisce un funzionamento ottimale anche alle temperature più rigide, fino a -55°C.

4.2 Marcatura del prodotto

Vedere l'etichetta posta sul prodotto.

5 Preparazione del prodotto per l'utilizzo



Qualsiasi cambiamento non espressamente approvato dal costruttore fa decadere la garanzia.

5.1 Disimballaggio e contenuto

5.1.1 Disimballaggio

Alla consegna del prodotto verificare che l'imballo sia integro e non abbia segni evidenti di cadute o abrasioni.

In caso di evidenti segni di danno all'imballo contattare immediatamente il fornitore.

Conservare l'imballo nel caso sia necessario inviare il prodotto in riparazione.

5.1.2 Contenuto

Controllare che il contenuto sia corrispondente alla lista del materiale sotto elencata:

- Custodia
- Dotazione per custodia:
 - Chiave a brugola
 - Distanziali
 - Guarnizioni per pressacavi
 - Pressacavi (x3)
 - Viteria
 - Viti per telecamera
- Manuale di istruzioni

5.2 Smaltimento in sicurezza dei materiali di imballaggio

I materiali d'imballo sono costituiti interamente da materiale riciclabile. Sarà cura del tecnico installatore smaltirli secondo le modalità di raccolta differenziata o comunque secondo le norme vigenti nel Paese di utilizzo.

In caso di restituzione del prodotto malfunzionante è consigliato l'utilizzo dell'imballaggio originale per il trasporto.

5.3 Lavoro preparatorio prima dell'installazione

5.3.1 Fissaggio del supporto



Il prodotto deve essere fissato con mezzi adeguati. I mezzi di fissaggio devono garantire la tenuta meccanica applicando una forza pari almeno a 4 volte il peso complessivo dell'apparecchiatura.

6 Assemblaggio e installazione



L'assemblaggio e l'installazione vanno eseguiti solo da personale qualificato.

6.1 Installazione

6.1.1 Apertura della custodia

Svitare le 2 viti poste sul fianco, far ruotare tettuccio e corpo superiore attorno all'asse delle cerniere di apertura.

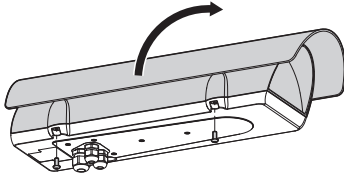

Fig. 1

6.1.2 Installazione della telecamera

Aprire la custodia come descritto precedentemente (6.1.1 Apertura della custodia, pagina 8).

Svitare parzialmente le viti di fissaggio (01).

Rimuovere la slitta interna (02) facendola scorrere fino a fare coincidere i fori con le viti di fissaggio.

Fissare la telecamera con la vite da 1/4" (03). Se necessario, utilizzare i distanziali in dotazione (04) per collocare nel modo corretto la telecamera e l'ottica.

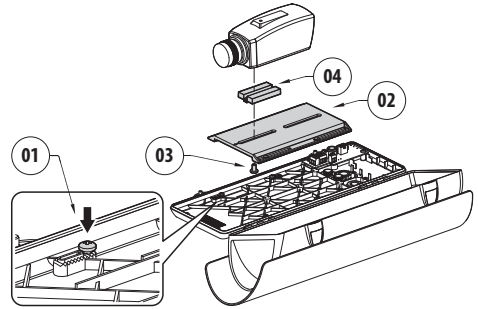

Fig. 2

Riposizionare la slitta interna serrando le viti precedentemente allentate.

Togliere la guaina di protezione dei conduttori e collegarli al morsetto (alimentazione della telecamera, 6.1.3 Descrizione della scheda, pagina 9).

I conduttori del cavo di alimentazione della telecamera devono essere fissati tra loro con una fascetta in prossimità del morsetto. Tenere separati i cavi di alimentazione da quelli di segnale.

6.1.3 Descrizione della scheda

! Collegare la terra di sicurezza al relativo morsetto del connettore di alimentazione.

i L'aspetto della scheda potrebbe differire da quello illustrato.

i La scheda, a seconda della versione del prodotto, potrebbe non essere dotata di tutte le funzionalità.

DESCRIZIONE DELLA SCHEDA (VERSO, VERSO COMPACT)

Connettore	Funzione
J1	Alimentazione della telecamera (V_{OUT}) ¹ Contatti dello switch antiapertura ²
J2	Alimentazione del riscaldamento (V_{OUT})
J3	Alimentazione della scheda (V_{IN}) ³
J4	Uscita ausiliaria (V_{OUT}) ⁴
J5	Connettore per alimentatore/ponticello ⁵
J6	Alimentazione del ventilatore (V_{OUT})
SW1	Switch antiapertura ²

Tab. 1 ¹ Sono possibili diverse alternative a seconda della versione. $V_{OUT} = 12Vdc$ o $V_{OUT} = 24Vac$, in relazione al tipo di alimentatore installato (7.2.1 Installazione dell'alimentatore per telecamera, pagina 12). $V_{OUT} = V_{IN}$, solo per custodie alimentate in 12Vdc o 24Vac, con ponticello inserito (J5).

² Opzionale. Disponibile solo per la custodia VERSO.

³ Da 100Vac a 240Vac, 24Vac o 12Vdc.

⁴ Stessa tensione applicata al morsetto di alimentazione della scheda (J3).

⁵ Per installare un alimentatore in 12Vdc o 24Vac fare riferimento al relativo capitolo (7.2.1 Installazione dell'alimentatore per telecamera, pagina 12).

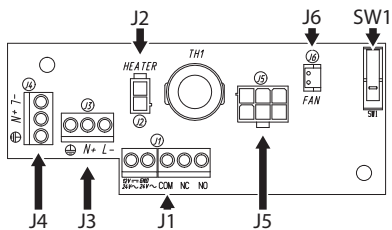

Fig. 3 VERSO.

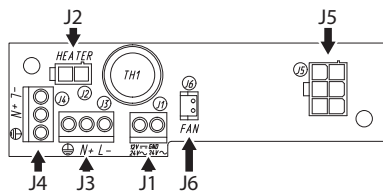

Fig. 4 VERSO COMPACT.

DESCRIZIONE DELLA SCHEDA (VERSO, VERSIONE CON DOPIO FILTRO PER IL RICAMBIO DELL'ARIA)

Connettore	Funzione
J1	Alimentazione della scheda (V_{IN}) ¹
J2	Uscita ausiliaria (V_{OUT}) ²
J3	Alimentazione del riscaldamento (V_{OUT})
J4	Contatti dello switch antiapertura ³
J5	Alimentazione della telecamera (V_{OUT}) ⁴
J7	Connettore per alimentatore/ponticello ⁵
J8	Alimentazione del ventilatore (V_{OUT})
SW1	Switch antiapertura ³

- Tab. 2**
- ¹ Da 100Vac a 240Vac, 24Vac o 12Vdc.
- ² Stessa tensione applicata al morsetto di alimentazione della scheda (J1).
- ³ Opzionale.
- ⁴ Sono possibili diverse alternative a seconda della versione. $V_{OUT} = 12Vdc$ o $V_{OUT} = 24Vac$, in relazione al tipo di alimentatore installato (7.2.1 Installazione dell'alimentatore per telecamera, pagina 12). $V_{OUT} = V_{IN}$, solo per custodie alimentate in 12Vdc o 24Vac, con ponticello inserito (J7).
- ⁵ Per installare un alimentatore in 12Vdc o 24Vac fare riferimento al relativo capitolo (7.2.1 Installazione dell'alimentatore per telecamera, pagina 12).

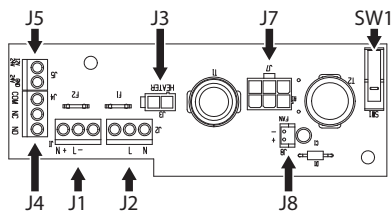

Fig. 5 VERSO (versione con doppio filtro per il ricambio dell'aria).

DESCRIZIONE DELLA SCHEDA (VERSO POLAR)

Connettore	Funzione
J1, J2, J3	Alimentazione del riscaldamento (V_{OUT})
J6	Alimentazione della telecamera (V_{OUT}) ¹
J7	Alimentazione della scheda (V_{IN}) ²
J8	Connettore per alimentatore/ponticello ³
J10	Uscita ausiliaria (V_{OUT}) ⁴

- Tab. 3**
- ¹ Sono possibili diverse alternative a seconda della versione. $V_{OUT} = 12Vdc$ o $V_{OUT} = 24Vac$, in relazione al tipo di alimentatore installato (7.2.1 Installazione dell'alimentatore per telecamera, pagina 12). $V_{OUT} = V_{IN}$, solo per custodie alimentate in 12Vdc o 24Vac, con ponticello inserito (J8).
- ² Da 100Vac a 240Vac, 24Vac o 12Vdc.
- ³ Per installare un alimentatore in 12Vdc o 24Vac fare riferimento al relativo capitolo (7.2.1 Installazione dell'alimentatore per telecamera, pagina 12).
- ⁴ Stessa tensione applicata al morsetto di alimentazione della scheda (J7).

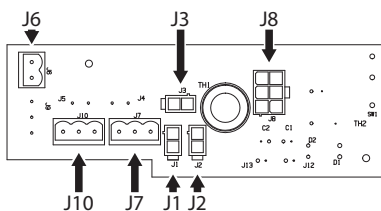

Fig. 6 VERSO POLAR.

6.1.4 Collegamento della linea di alimentazione



Il cavo di terra deve essere più lungo degli altri due di circa 10mm per prevenirne il distacco accidentale a causa dello stiramento.

Introdurre i cavi di collegamento alla linea di alimentazione all'interno della custodia attraverso i pressacavi. I pressacavi sono adatti per conduttori con diametro compreso tra 5mm e 10mm. Il tratto di cavo all'interno della custodia deve essere sufficientemente lungo da permettere il collegamento. Serrare opportunamente i pressacavi.

Togliere la guaina di protezione dei conduttori e collegarli al morsetto (alimentazione della scheda, 6.1.3 Descrizione della scheda, pagina 9).

6.1.4.1 Tipo di cavo

Il tipo di cavo da utilizzare per il collegamento alla linea di alimentazione deve essere compatibile con l'impiego previsto. Attenersi alle regole nazionali in vigore riguardo le installazioni elettriche.

6.1.5 Installazione della versione con doppio filtro per ricambio dell'aria



Durante l'installazione prestare attenzione all'orientamento delle alette del filtro di ingresso dell'aria.

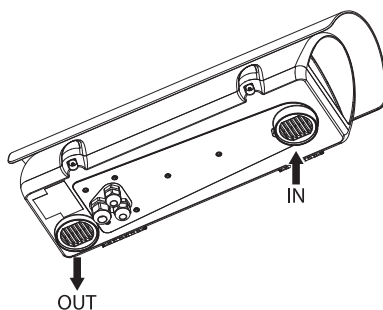

Fig. 7

A seconda dell'angolo di inclinazione della custodia, l'orientamento delle alette del filtro deve prevenire la penetrazione di acqua in caso di pioggia.

Al fine di garantire il grado di protezione, installare la custodia al supporto rispettando i limiti di inclinazione riportati in figura.

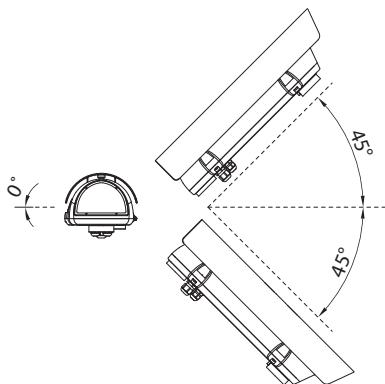

Fig. 8 Massima inclinazione dell'asse trasversale: 0°.
Massima inclinazione dell'asse longitudinale: $\pm 45^\circ$.

6.1.6 Sacchetto disidratante

Estrarre il sacchetto disidratante dalla confezione e inserirlo nel prodotto.

7 Accessori

i Per ulteriori dettagli sulla configurazione e l'utilizzo fare riferimento al manuale del relativo accessorio.

7.1 Riscaldamento

7.1.1 Installazione del riscaldamento

Aprire la custodia come descritto precedentemente (6.1.1 Apertura della custodia, pagina 8).

Fissare il kit di riscaldamento nei punti predisposti sul corpo custodia.

La resistenza precablata (01) deve essere interposta fra i 2 dissipatori (02) prima del fissaggio per garantirne il contatto e assicurare in questo modo una corretta trasmissione del calore.

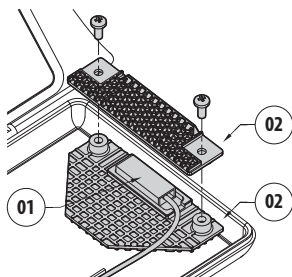

Fig. 9

Passare il cablaggio del riscaldamento nelle sedi predisposte.

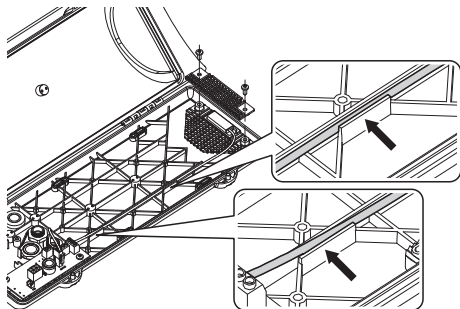

Fig. 10

Riposizionare la slitta interna.
Chiudere la custodia.

7.2 Alimentatore per telecamera

7.2.1 Installazione dell'alimentatore per telecamera

! Prestare attenzione al valore di tensione utilizzata quando si alimenta il circuito. A seconda delle esigenze utilizzare il kit di alimentazione corretto.

Gli alimentatori che possono essere installati sono di 2 categorie a seconda delle esigenze.

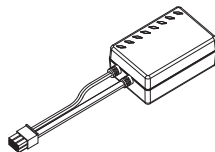

Fig. 11 V_{IN} da 100Vac a 240Vac, V_{OUT} 12Vdc.

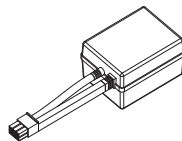

Fig. 12 V_{IN} 230Vac, V_{OUT} 24Vac.

Aprire la custodia come descritto precedentemente (6.1.1 Apertura della custodia, pagina 8).

Posizionare l'alimentatore nella sede predisposta, in corrispondenza delle nervature di sostegno. Fissare l'alimentatore al corpo della custodia utilizzando l'apposita staffetta ad angolo e le viti fornite nel kit di alimentazione.

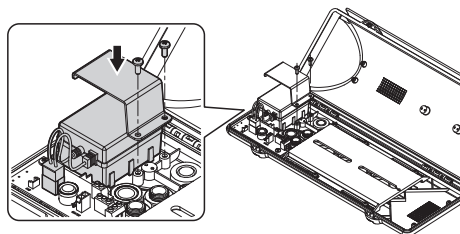

Fig. 13

Inserire il connettore femmina multipolare nel corrispondente connettore maschio (connettore per alimentatore, 6.1.3 Descrizione della scheda, pagina 9).

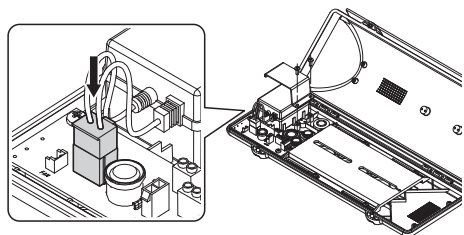

Fig. 14

Chiudere la custodia.

7.3 Ventilatore

7.3.1 Installazione del ventilatore

⚠ Non utilizzabile nelle versioni con doppio filtro per il ricambio dell'aria.

⚠ Prestare attenzione al valore di tensione utilizzata quando si alimenta il circuito. A seconda delle esigenze utilizzare il kit di alimentazione corretto.

⚠ Il ventilatore deve essere montato come da istruzioni per garantire una corretta circolazione dell'aria all'interno della custodia.

Aprire la custodia come descritto precedentemente (6.1.1 Apertura della custodia, pagina 8).

Fissare il ventilatore tramite la staffetta angolare in dotazione utilizzando le viti.

Nella custodia VERSO è prevista un'unica posizione di installazione del ventilatore (01). Nella custodia VERSO COMPACT è possibile scegliere tra due diverse posizioni di installazione (02).

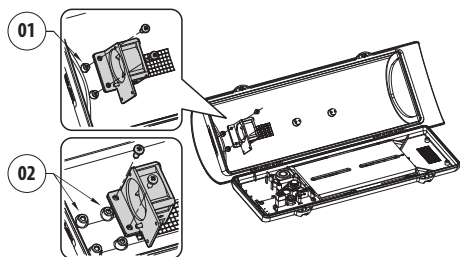

Fig. 15

8 Manutenzione e pulizia

⚠ Prima di effettuare interventi tecnici sull'apparecchio togliere l'alimentazione elettrica.

8.1 Pulizia del vetro e delle parti in plastica

⚠ Evitare alcool etilico, solventi, idrocarburi idrogenati, acidi forti e alcali. L'utilizzo di detti prodotti danneggia in modo irreparabile la superficie trattata.

Si consigliano saponi neutri diluiti con acqua o prodotti specifici per la pulizia delle lenti degli occhiali con l'utilizzo di un panno morbido.

9 Smaltimento dei rifiuti

♻ Questo simbolo e il sistema di riciclaggio sono validi solo nei paesi dell'EU e non trovano applicazione in altri paesi del mondo.

Il vostro prodotto è costruito con materiali e componenti di alta qualità, che sono riutilizzabili o riciclabili.

Prodotti elettrici ed elettronici che portano questo simbolo alla fine dell'uso devono essere smaltiti separatamente dai rifiuti casalinghi.

Vi preghiamo di smaltire questo apparecchio in un Centro di raccolta o in un'Ecostazione.

Nell'Unione Europea esistono sistemi di raccolta differenziata per prodotti elettrici ed elettronici.

10 Dati tecnici

10.1 VERSO

10.1.1 Generale

Costruita in resistente tecnopolimero (policarbonato)

Tettuccio in ABS

Colore RAL9002

Viteria esterna in acciaio inox

10.1.2 Meccanica

Pressacavi: 3xM16

Finestra in policarbonato (WxH): 105x64mm

Dimensioni utili interne (WxH): 70x70mm

Lunghezza utile interna (con o senza accessori): 270mm

Peso unitario: 1.5kg

10.1.3 Elettrico

Tensione di alimentazione/Corrente assorbita (versione vuota):

- Da 12Vdc a 24Vdc, 1A max
- Da 12Vac a 24Vac, 1A max, 50/60Hz
- Da 120Vac a 230Vac, 400mA max, 50/60Hz

Tensione di alimentazione/Corrente assorbita (versione con riscaldamento, Ton 15°C±3°C, Toff 22°C±3°C):

- Da 12Vdc a 24Vdc, 5A max
- Da 12Vac a 24Vac, 5A max, 50/60Hz
- Da 120Vac a 230Vac, 700mA max, 50/60Hz

Tensione di alimentazione/Corrente assorbita (versione con ventilatore a ciclo continuo per assistenza riscaldamento):

- 12Vdc, 400mA max
- 24Vac, 200mA max, 50/60Hz
- Da 100Vac a 240Vac, 40mA max, 50/60Hz (con alimentatore wide-range)

Tensione di alimentazione/Corrente assorbita (versione con ventilatore e termostato per modelli con doppio filtro per ricambio dell'aria, Ton 35°C±3°C, Toff 20°C±3°C):

- 12Vdc, 400mA max
- 24Vac, 200mA max, 50/60Hz

Alimentatore per telecamera:

- V_{IN} da 100Vac a 240Vac, 50/60Hz
 V_{OUT} 12Vdc, 1A
- V_{IN} 230Vac, 50/60Hz
 V_{OUT} 24Vac, 400mA, 50/60Hz

10.1.4 Ambiente

Interno/Esterno

Temperatura di esercizio (con riscaldamento): Da -20°C a +60°C

Resistenza molto buona ai seguenti agenti chimici: basi, alcoli, gas, idrocarburi

Resistenza buona: acidi organici e inorganici, olii

Resistenza bassa: solventi

10.1.5 Certificazioni

CE: EN61000-6-3, EN50130-4, EN60950-1, EN60950-22
EN60529 IP66/IP67 (con pressacavi)

EN60529 IP66/IP67 (con anelli di tenuta e supporto per passaggio interno cavi)

EN60529 IP55 (con supporto per passaggio interno cavi)

EN60529 IP44 (per modelli con doppio filtro per ricambio d'aria)

Autoestinguenza: UL94 V1

Resistenza agli impatti: EN62262 IK10

10.2 VERSO COMPACT

10.2.1 Generale

Costruita in resistente tecnopolimero (policarbonato)

Tettuccio in ABS

Colore RAL9002

Viteria esterna in acciaio inox

10.2.2 Meccanica

Pressacavi: 2xM16

Finestra in policarbonato (WxH): 98x55mm

Dimensioni utili interne (WxH): 63x63mm

Lunghezza utile interna (con o senza accessori):
210mm

Peso unitario: 1.1kg

10.2.3 Elettrico

Tensione di alimentazione/Corrente assorbita
(versione vuota):

- Da 12Vdc a 24Vdc, 1A max
- Da 12Vac a 24Vac, 1A max, 50/60Hz
- Da 120Vac a 230Vac, 400mA max, 50/60Hz

Tensione di alimentazione/Corrente assorbita
(versione con riscaldamento, Ton 15°C±3°C, Toff
22°C±3°C):

- Da 12Vdc a 24Vdc, 5A max
- Da 12Vac a 24Vac, 5A max, 50/60Hz
- Da 120Vac a 230Vac, 700mA max, 50/60Hz

Tensione di alimentazione/Corrente assorbita
(versione con ventilatore a ciclo continuo per
assistenza riscaldamento):

- 12Vdc, 400mA max
- 24Vac, 200mA max, 50/60Hz
- Da 100Vac a 240Vac, 40mA max, 50/60Hz (con
alimentatore wide-range)

Alimentatore per telecamera:

- V_{IN} da 100Vac a 240Vac, 50/60Hz
 V_{OUT} 12Vdc, 1A
- V_{IN} 230Vac, 50/60Hz
 V_{OUT} 24Vac, 400mA, 50/60Hz

10.2.4 Ambiente

Interno/Esterno

Temperatura di esercizio (con riscaldamento): Da
-20°C a +60°C

Resistenza molto buona ai seguenti agenti chimici:
basi, alcoli, gas, idrocarburi

Resistenza buona: acidi organici e inorganici, olii

Resistenza bassa: solventi

10.2.5 Certificazioni

CE: EN61000-6-3, EN50130-4, EN60950-1, EN60950-22
EN60529 IP66/IP67 (con pressacavi)

EN60529 IP66/IP67 (con anelli di tenuta e supporto
per passaggio interno cavi)

Autoestinguenza: UL94 V1

Resistenza agli impatti: EN62262 IK10

10.3 VERSO POLAR

10.3.1 Generale

Costruita in resistente tecnopolimero (policarbonato)

Tettuccio in ABS

Colore RAL9002

Viteria esterna in acciaio inox

10.3.2 Meccanica

Pressacavi: 3xM16 (ottone nichelato per le connessioni esterne)

Finestra in policarbonato (WxH): 105x64mm

Dimensioni utili interne (WxH): 70x70mm

Lunghezza utile interna (con o senza accessori): 270mm

Peso unitario: 1.5kg

10.3.3 Elettrico

Tensione di alimentazione/Corrente assorbita (versione con riscaldamento, Ton $15^{\circ}\text{C}\pm 3^{\circ}\text{C}$, Toff $22^{\circ}\text{C}\pm 3^{\circ}\text{C}$):

- Da 12Vdc a 24Vdc, 5A max
- Da 12Vac a 24Vac, 5A max, 50/60Hz
- Da 120Vac a 230Vac, 700mA max, 50/60Hz

Alimentatore per telecamera:

- V_{IN} da 100Vac a 240Vac, 50/60Hz
 V_{OUT} 12Vdc, 1A
- V_{IN} 230Vac, 50/60Hz
 V_{OUT} 24Vac, 400mA, 50/60Hz

10.3.4 Ambiente

Interno/Esterno

Temperatura di esercizio (con riscaldamento): Da -55°C a $+60^{\circ}\text{C}$

Resistenza molto buona ai seguenti agenti chimici: basi, alcoli, gas, idrocarburi

Resistenza buona: acidi organici e inorganici, olii

Resistenza bassa: solventi

10.3.5 Certificazioni

CE: EN61000-6-3, EN50130-4, EN60950-1, EN60950-22
EN60529 IP66/IP67 (con pressacavi)

EN60529 IP66/IP67 (con anelli di tenuta e supporto per passaggio interno cavi)

EN60529 IP55 (con supporto per passaggio interno cavi)

Autoestinguenza: UL94 V1

Resistenza agli impatti: EN62262 IK10

11 Disegni tecnici

i Le dimensioni dei disegni sono espresse in millimetri.

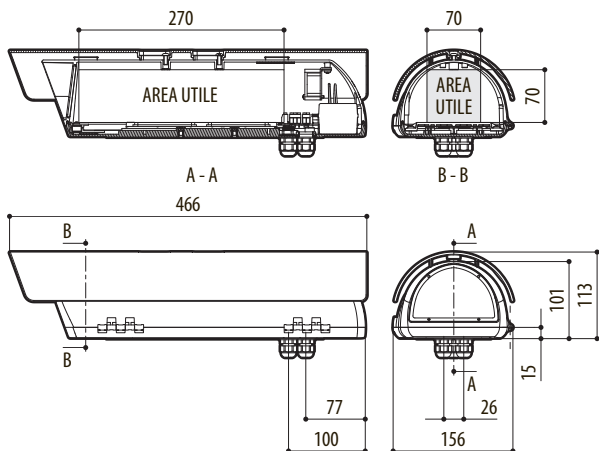

Fig. 16 VERSO.

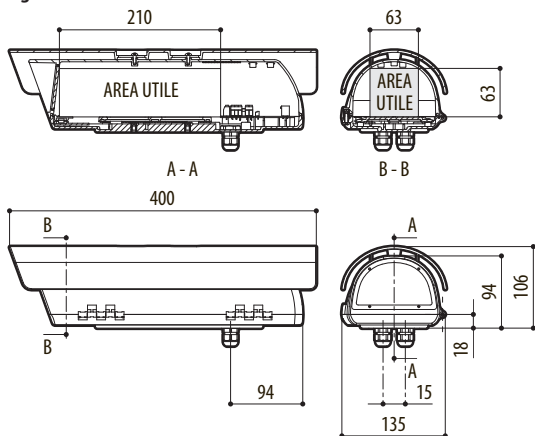

Fig. 17 VERSO COMPACT.

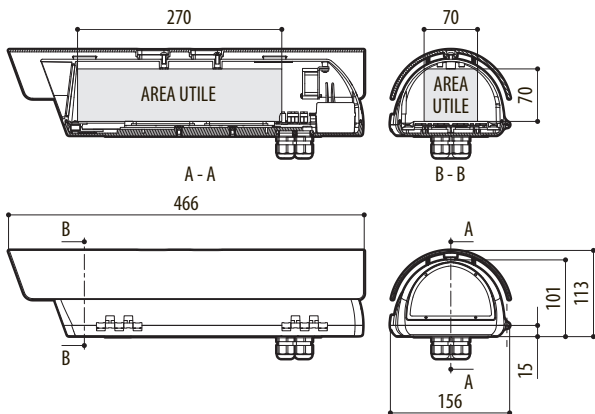

Fig. 18 VERSO POLAR.

Headquarters Italy Videotec S.p.A.

Via Friuli, 6 - I-36015 - Schio (VI) Italy
 Tel. +39 0445 697411 - Fax +39 0445 697414
 Email: info@videotec.com

Asia Pacific Videotec (HK) Ltd

Flat 8, 19/F. - On Dak Industrial Building
 2-6 Wah Sing Street - Kwai Chung, NT, Hong Kong
 Tel. +852 2333 0601 - Fax +852 2311 0026
 Email: info.hk@videotec.com

France Videotec France S.à.r.l.

Voie du Futur, Zac des Portes - 27100 - Val-de-Reuil, France
 Tel. +33 2 32094900 - Fax +33 2 32094901
 Email: info.fr@videotec.com

Americas Videotec Security, Inc.

35 Gateway Drive, Suite 100 - Plattsburgh, NY 12901 - U.S.A.
 Tel. +1 518 825 0020 - Fax +1 518 825 0022
 Email: info.usa@videotec.com - www.videotec.us



www.videotec.com
 MNVCHPVB_1351_IT

VERSO, VERSO COMPACT, VERSO POLAR

Caisson en polycarbonate à ouverture latérale

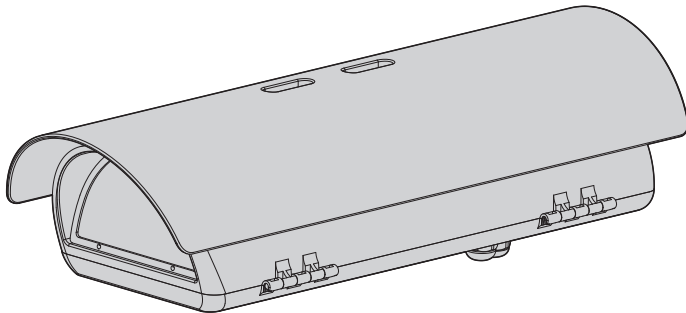

Sommaire

1 À propos de ce mode d'emploi	5
1.1 Conventions typographiques	5
2 Notes sur le copyright et informations sur les marques de commerce	5
3 Normes de sécurité.....	5
4 Identification.....	6
4.1 Description et désignation du produit	6
4.1.1 VERSO.....	6
4.1.2 VERSO COMPACT	6
4.1.3 VERSO POLAR.....	6
4.2 Marquage du produit.....	6
5 Préparation du produit en vue de l'utilisation.....	7
5.1 Déballage et contenu.....	7
5.1.1 Déballage	7
5.1.2 Contenu	7
5.2 Élimination sans danger des matériaux d'emballage.....	7
5.3 Opérations à effectuer avant l'installation.....	7
5.3.1 Fixation du support	7
6 Assemblage et installation	8
6.1 Installation.....	8
6.1.1 Ouverture du caisson.....	8
6.1.2 Installation de la caméra	8
6.1.3 Description de la carte.....	9
6.1.4 Connexion de la ligne d'alimentation	11
6.1.4.1 Type de câble.....	11
6.1.5 Installation de la version avec double filtre pour le changement d'air.....	11
6.1.6 Sachet déshydratant.....	11
7 Accessoires	12
7.1 Chauffage	12
7.1.1 Installation du chauffage.....	12
7.2 Alimentation pour caméra	12
7.2.1 Installation de l'alimentateur pour caméra.....	12
7.3 Ventilateur	13
7.3.1 Installation du ventilateur	13
8 Entretien et nettoyage	13
8.1 Entretien de la vitre et des parties en plastique	13
9 Élimination des déchets	13
10 Données techniques.....	14
10.1 VERSO	14
10.1.1 Généralités.....	14
10.1.2 Mécanique.....	14
10.1.3 Électrique	14
10.1.4 Environnement	14

10.1.5 Certifications.....	14
10.2 VERSO COMPACT	15
10.2.1 Généralités.....	15
10.2.2 Mécanique.....	15
10.2.3 Électrique	15
10.2.4 Environnement	15
10.2.5 Certifications.....	15
10.3 VERSO POLAR.....	16
10.3.1 Généralités.....	16
10.3.2 Mécanique.....	16
10.3.3 Électrique	16
10.3.4 Environnement	16
10.3.5 Certifications.....	16
11 Dessins techniques.....	17

1 À propos de ce mode d'emploi

Avant d'installer et d'utiliser cet appareil, veuillez lire attentivement ce mode d'emploi. Conservez-le à portée de main pour pouvoir vous y reporter en cas de besoin.

1.1 Conventions typographiques



DANGER!

Risque élevé.

Risque de choc électrique. Sauf indication contraire, sectionner l'alimentation avant de procéder à toute opération.



ATTENTION!

Risque moyen.

Opération extrêmement importante en vue d'un fonctionnement correct du système; lire avec attention les opérations indiquées et s'y conformer rigoureusement.



REMARQUE

Description des caractéristiques du système.

Il est conseillé de procéder à une lecture attentive pour une meilleure compréhension des phases suivantes.

2 Notes sur le copyright et informations sur les marques de commerce

Les noms de produit ou de sociétés cités sont des marques de commerce ou des marques de commerce enregistrées.

3 Normes de sécurité

- Le producteur décline toute responsabilité pour les dommages éventuels dus à une utilisation non appropriée des appareils mentionnés dans ce manuel. On réserve en outre le droit d'en modifier le contenu sans préavis. La documentation contenue dans ce manuel a été rassemblée et vérifiée avec le plus grand soin, cependant, le producteur ne peut pas s'assumer aucune responsabilité dérivante de l'emploi de celle là. La même chose vaut pour chaque personne ou société impliquées dans la création et la production de ce manuel.
- L'installation et l'entretien du dispositif doivent être exclusivement être effectués par un personnel technique qualifié.
- Sectionner l'alimentation avant de procéder à toute opération.
- Ne pas utiliser de câbles usés ou endommagés.
- Ne procéder sous aucun prétexte à des modifications ou des connexions non prévues dans ce manuel. L'utilisation d'appareils non adéquats peut comporter des dangers graves pour la sécurité du personnel et de l'installation.
- Utiliser uniquement des pièces de rechange d'origine. Les pièces non d'origine peuvent être source d'incendies, de choc électrique ou autres.
- Avant de procéder à l'installation, contrôler que le matériel fourni correspond à la commande et examiner les étiquettes de marquage (4.2 Marquage du produit, page 6).
- Cette appareil est conçu pour une installation permanente sur un bâtiment ou une structure adéquate. L'appareil doit être installé d'une façon permanente avant d'effectuer toute opération.
- Il faut respecter les législations nationales pour l'installation du dispositif.
- L'installation électrique à laquelle l'unité est branchée doit être équipée d'un interrupteur de protection bipolaire automatique. L'interrupteur pour les unités a tension de rete doit avoir un niveau d'intervention de 20A max. L'interrupteur pour les unités à basse tension doit avoir un niveau d'intervention de 6A max. Cet interrupteur doit être de type Listed. La distance minimale entre les contacts doit être de 3mm. L'interrupteur doit être équipé de protection contre le courant de défaut vers la terre (différentiel) et le surintensité (magnétothermique).

- Chaque appareils pouvant être installés à l'intérieur du produit doivent être conformes aux normes de sécurité en vigueur.
- Si l'installation doit être de type NEMA TYPE 4X, l'installateur devra remplacer les presse-étoupes du produit avec des presse-étoupes de type NEMA TYPE 4X.
- Pour tous les branchements, utiliser les câbles spécifiques pouvant résister à des températures d'au moins 75°C.
- Le projet a été conçu pour ne loger que des caméras dûment certifiées (7W max).
- Un dispositif de déconnexion, rapide et facile d'accès, doit être incorporé dans le circuit électrique du bâtiment pour une intervention rapide.
- La catégorie d'installation (ou catégorie de surtension) spécifie les niveaux de la tension de secteur correspondant à l'appareil. La catégorie dépend du lieu d'installation et du dispositif de protection contre les surtensions installé. En cas d'environnement industriel directement connecté aux circuits de dérivation du système d'alimentation, l'équipement est classé dans la catégorie d'installation III. Dans ce cas, un déclassement à la catégorie II est nécessaire et peut être obtenu au moyen d'un transformateur d'isolement avec blindage électrostatique entre le primaire et le secondaire ou en utilisant des dispositifs de protection contre les surtensions (SPD) entre la phase et le neutre et entre le neutre et la terre. Les dispositifs SPD UL cités doivent être prévus pour limiter les surtensions transitoires en mode répétitif et pour les conditions nominales de fonctionnement suivantes : Type 2 (dispositifs SPD reliés en permanence au côté charge du côté du dispositif de protection contre les surintensités) ; courant nominal de décharge (In) 20kA min. Exemples d'utilisation possible : FERRAZ SHAWMUT, ST23401PG-CN, ST240SPG-CN spécifiés pour 120Vac/240Vca, (In=20kA). La distance maximale entre installation et réduction est de 5m.
- Pour raccorder la ligne d'alimentation utiliser le boîtier de connexion spécifique (UPTJBUL). Pour plus d'informations, se référer au manuel d'utilisation et d'installation du produit.
- Utiliser des cosses Listed pour relier les conducteurs de réseau aux bornes. Les cosses doit être appropriés au type d'installation (de -20°C à +80°C min., V-0). Exemples de cosses: RP, BP ou YP (Cembre).

4 Identification

4.1 Description et désignation du produit

4.1.1 VERSO

Ses larges dimensions intérieures lui permettent d'accueillir la plupart des caméras et objectifs du marché.

Une version est disponible avec ventilation forcée, en cas d'installation avec caméras IP et pour températures élevées.

4.1.2 VERSO COMPACT

Robuste caisson ayant des caractéristiques anti-vandalismes, conçu pour simplifier l'installation et le service et garantir une protection totale à toutes les conditions environnementales.

Entièrement fabriqué en polycarbonate garantissant ainsi, une grande résistance aux impacts, une excellente protection aux agressions atmosphériques et aux rayons UV.

Très simple à installer, l'ouverture latérale facilite largement l'accès à la caméra, aux optiques et à toutes les connexions internes.

Une vaste gamme d'accessoires de montage est disponible, permettant de solutionner tout problème d'installation.

Le caisson, compatible avec différents types de fixation plafond ou murale, permet le passage des câbles par presse étoupes ou par support creux.

4.1.3 VERSO POLAR

Ce caisson est équipé d'un système de chauffage très performant qui permet le fonctionnement même aux températures les plus basses, jusqu'à -55°C.

4.2 Marquage du produit

Voir l'étiquette positionné sur le produit.

5 Préparation du produit en vue de l'utilisation



Toute modification non approuvée expressément par le fabricant entraînera l'annulation de la garantie.

5.1 Déballage et contenu

5.1.1 Déballage

Lors de la livraison du produit, vérifier que l'emballage est en bon état et l'absence de tout signe évident de chute ou d'abrasion.

En cas de dommages évidents, contacter immédiatement le fournisseur.

Conserver l'emballage en cas de nécessité d'expédition du produit pour réparation.

5.1.2 Contenu

Contrôler que le contenu correspond à la liste matériel indiquée ci-dessous:

- Caisson
- Dotation pour caisson:
 - Clé Allen
 - Entretoises
 - Joints pour presse-étoupes
 - Presse-étoupes (x3)
 - Vis
 - Vis pour caméra
- Manuel d'instructions

5.2 Élimination sans danger des matériaux d'emballage

Le matériel d'emballage est entièrement composé de matériaux recyclables. Le technicien chargé de l'installation est tenu de l'éliminer conformément aux dispositions en matière de collecte sélective et selon les normes en vigueur dans le pays d'utilisation.

En cas de retour du produit défectueux, il est conseillé d'utiliser l'emballage original pour le transport.

5.3 Opérations à effectuer avant l'installation

5.3.1 Fixation du support



Le produit doit être fixé à l'aide des moyens appropriés. Les moyens de fixation doivent garantir l'étanchéité mécanique et appliquer une force égale au moins à 4 fois le poids total de l'appareil.

6 Assemblage et installation



L'assemblage et l'installation doivent être effectués par un personnel qualifié.

6.1 Installation

6.1.1 Ouverture du caisson

Dévisser les 2 vis placées sur le côté, faire tourner le toit pare-soleil et le corps supérieur autour de l'axe des charnières d'ouverture.

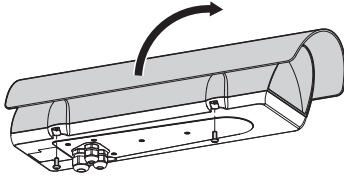

Fig. 1

6.1.2 Installation de la caméra

Ouvrir le caisson comme décrit précédemment (6.1.1 Ouverture du caisson, page 8).

Dévisser partiellement les vis de fixation (01).

Enlever la glissière interne (02) jusqu'à ce que les trous coïncident avec les vis de fixation.

Fixer la caméra avec la vis de 1/4" (03). Si nécessaire, utiliser les entretoises fournies (04) pour placer de façon correcte la caméra et l'optique.

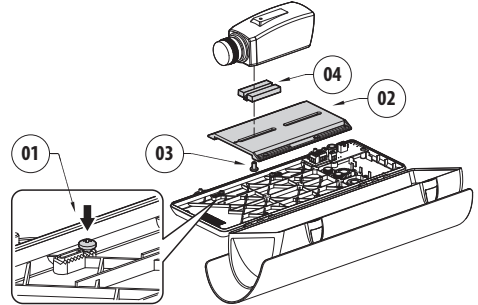

Fig. 2

Replacer la glissière interne en serrant les vis précédemment desserrées.

Enlever la gaine de protection des conducteurs et les brancher à la borne (alimentation de la camera, 6.1.3 Description de la carte, page 9).

Les conducteurs du câble d'alimentation de la caméra doivent être fixés entre eux avec une collier en proximité de la borne. Garder les câbles d'alimentation séparés de ceux de signal.

6.1.3 Description de la carte



Brancher la terre de sécurité à la borne correspondante du connecteur d'alimentation.



L'aspect de la carte pourrait être différer de celui qui est illustré.



La carte, selon la version du produit, pourrait ne pas être munie de toutes les fonctions.

DESCRIPTION DE LA CARTE (VERSO, VERSO COMPACT)

Connecteur	Fonction
J1	Alimentation de la camera (V_{OUT}) ¹ Contact du switch antiapertura ²
J2	Alimentation du chauffage (V_{OUT})
J3	Alimentation de la carte (V_{IN}) ³
J4	Sortie auxiliaire (V_{OUT}) ⁴
J5	Connecteur pour alimentation/barrette ⁵
J6	Alimentation du ventilateur (V_{OUT})
SW1	Switch anti-ouverture ²

Tab. 1 ¹ Il existe différentes alternatives selon la version. $V_{OUT} = 12Vdc$ ou $V_{OUT} = 24Vac$, en relation au type d'alimentateur installé (7.2.1 Installation de l'alimentateur pour caméra, page 12). $V_{OUT} = V_{IN}$, uniquement pour les gaines alimentées en 12Vdc ou 24Vac, avec le shunt inséré (J5).

² En option. Disponible uniquement pour le caisson VERSO.

³ De 100Vac à 240Vac, 24Vac ou 12Vdc.

⁴ Meme tension appliquée à la borne d'alimentation de la carte (J3).

⁵ Pour installer un alimentateur en 12Vdc ou 24Vac faire référence au chapitre correspondant (7.2.1 Installation de l'alimentateur pour caméra, page 12).

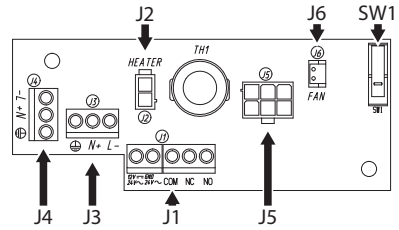

Fig. 3 VERSO.

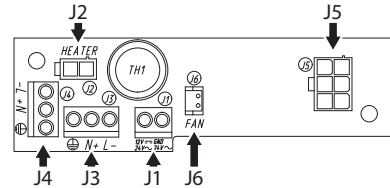

Fig. 4 VERSO COMPACT.

DESCRIPTION DE LA CARTE (VERSO, VERSION AVEC DOUBLE FILTRE POUR LE CHANGEMENT D'AIR)

Connecteur	Fonction
J1	Alimentation de la carte (V_{IN}) ¹
J2	Sortie auxiliaire (V_{OUT}) ²
J3	Alimentation du chauffage (V_{OUT})
J4	Contact du switch antiapertura ³
J5	Alimentation de la camera (V_{OUT}) ⁴
J7	Connecteur pour alimentation/barrette ⁵
J8	Alimentation du ventilateur (V_{OUT})
SW1	Switch anti-ouverture ³

- Tab. 2**
- ¹ De 100Vac à 240Vac, 24Vac ou 12Vdc.
 - ² Meme tension appliquée à la borne d'alimentation de la carte (J1).
 - ³ En option.
 - ⁴ Il existe différentes alternatives selon la version. $V_{OUT} = 12Vdc$ ou $V_{OUT} = 24Vac$, en relation au type d'alimentateur installé (7.2.1 Installation de l'alimentateur pour caméra, page 12). $V_{OUT} = V_{IN}$, uniquement pour les gaines alimentées en 12Vdc ou 24Vac, avec le shunt inséré (J7).
 - ⁵ Pour installer un alimentateur en 12Vdc ou 24Vac faire référence au chapitre correspondant (7.2.1 Installation de l'alimentateur pour caméra, page 12).

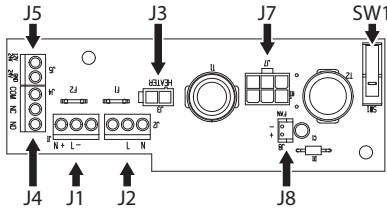

Fig. 5 VERSO (version avec double filtre pour le changement d'air).

DESCRIPTION DE LA CARTE (VERSO POLAR)

Connecteur	Fonction
J1, J2, J3	Alimentation du chauffage (V_{OUT})
J6	Alimentation de la camera (V_{OUT}) ¹
J7	Alimentation de la carte (V_{IN}) ²
J8	Connecteur pour alimentation/barrette ³
J10	Sortie auxiliaire (V_{OUT}) ⁴

- Tab. 3**
- ¹ Il existe différentes alternatives selon la version. $V_{OUT} = 12Vdc$ ou $V_{OUT} = 24Vac$, en relation au type d'alimentateur installé (7.2.1 Installation de l'alimentateur pour caméra, page 12). $V_{OUT} = V_{IN}$, uniquement pour les gaines alimentées en 12Vdc ou 24Vac, avec le shunt inséré (J8).
 - ² De 100Vac à 240Vac, 24Vac ou 12Vdc.
 - ³ Pour installer un alimentateur en 12Vdc ou 24Vac faire référence au chapitre correspondant (7.2.1 Installation de l'alimentateur pour caméra, page 12).
 - ⁴ Meme tension appliquée à la borne d'alimentation de la carte (J7).

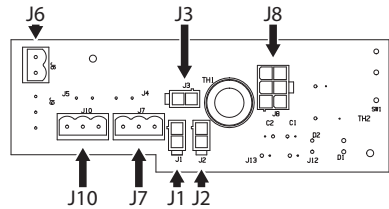

Fig. 6 VERSO POLAR.

6.1.4 Connexion de la ligne d'alimentation



Le câble de terre doit être plus long des deux autres d'environ 10mm pour éviter tout détachement accidentel.

Introduire les câbles de branchement à la ligne d'alimentation à l'intérieur du caisson à l'aide des presse-étoupes. Les presse-câbles sont prévus pour des conducteurs avec un diamètre compris entre 5mm et 10mm. La partie de câble à l'intérieur de la gaine doit être suffisamment long pour permettre le branchement. Serrer opportunément les presse-étoupes.

Enlever la gaine de protection des conducteurs et les brancher à la borne (alimentation de la carte, 6.1.3 Description de la carte, page 9).

6.1.4.1 Type de câble

Le type de câble à utiliser pour le branchement à la ligne d'alimentation doit être compatible avec l'emploi prévu. S'en tenir aux règles nationales en vigueur concernant les installations électriques.

6.1.5 Installation de la version avec double filtre pour le changement d'air



Durant l'installation prêter l'installation à l'orientation des ailettes du filtre d'entrée de l'air.

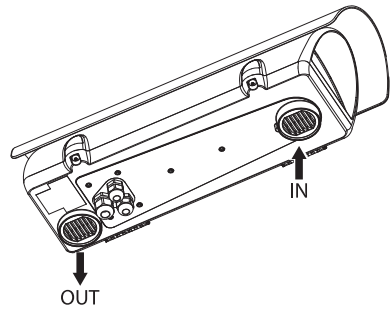

Fig. 7

Selon l'angle d'inclinaison de la gaine, l'orientation des ailettes du filtre doit empêcher à l'eau de pénétrer en cas de pluie.

Pour garantir un degré de protection, installer le caisson au support en respectant les limites d'inclinaison selon la figure.

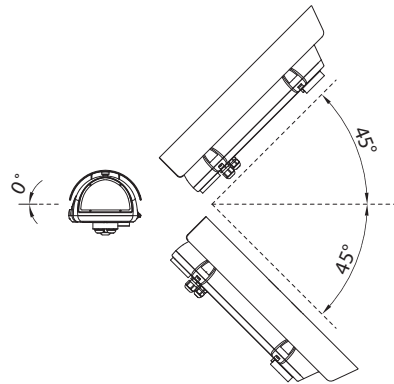

Fig. 8 Inclinaison maximal de l'axe transversal: 0°.
Inclinaison maximal de l'axe longitudinal: $\pm 45^\circ$.

6.1.6 Sachet déshydratant

Prenez le sachet de sel desséchant de son emballage et le placer dans le produit.

7 Accessoires



Pour de plus amples informations sur la configuration et l'utilisation, consulter le manuel de l'accessoire correspondant.

7.1 Chauffage

7.1.1 Installation du chauffage

Ouvrir le caisson comme décrit précédemment (6.1.1 Ouverture du caisson, page 8).

Fixer le kit de chauffage aux points prédéposés sur le corps du caisson.

La résistance précâblée (01) doit être placée entre les 2 dissipateurs (02) avant la fixation pour en garantir le contact et assurer de cette façon une bonne transmission de la chaleur.

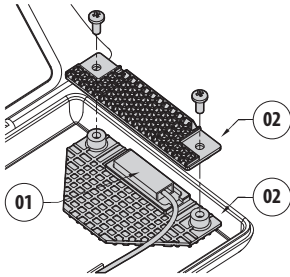

Fig. 9

Passer le câblage du chauffage dans les emplacements prédéposés.

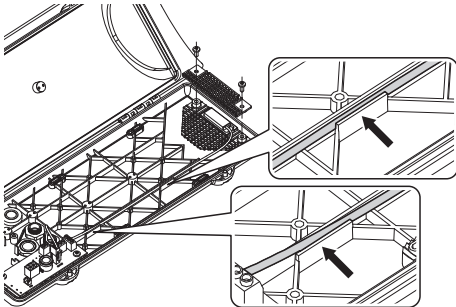

Fig. 10

Replacer la glissière interne.
Fermer le caisson.

7.2 Alimentation pour caméra

7.2.1 Installation de l'alimentateur pour caméra



Il faut faire attention à la valeur de tension utilisée en alimentant le circuit. Selon les exigences utiliser le kit d'alimentation approprié.

Les alimentateurs qui peuvent être installés sont de 2 catégories selon les exigences.

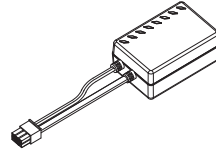

Fig. 11 V_{IN} de 100Vac à 240Vac, V_{OUT} 12Vdc.

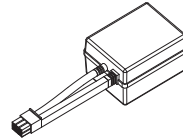

Fig. 12 V_{IN} 230Vac, V_{OUT} 24Vac.

Ouvrir le caisson comme décrit précédemment (6.1.1 Ouverture du caisson, page 8).

Placer l'alimentateur dans l'emplacement prévu, face aux nervures de soutien. Fixer l'alimentateur au corps du caisson en utilisant le petit étrier en angle prévu à cet effet et les vis fournies dans le kit d'alimentation.

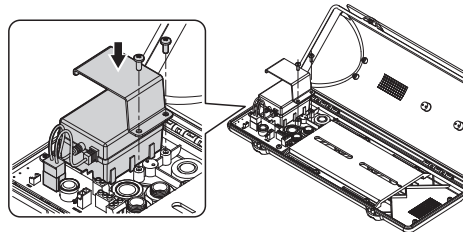

Fig. 13

Insérer le connecteur femelle multipolaire dans connecteur mâle correspondant (connecteur pour alimentation, 6.1.3 Description de la carte, page 9).

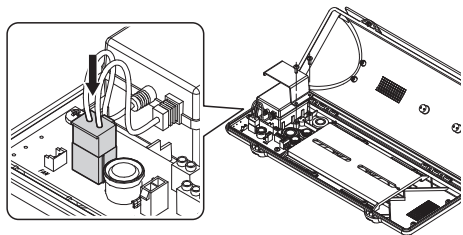

Fig. 14

Fermer le caisson.

7.3 Ventilateur

7.3.1 Installation du ventilateur

⚠ Pas utilisable dans les versions avec double filtre pour le changement d'air.

⚠ Il faut faire attention au valeur de tension utilisée en alimentant le circuit. Selon les exigences utiliser le kit d'alimentation approprié.

⚠ Le ventilateur doit être monté d'après les instructions pour garantir une bonne circulation de l'air à l'intérieur du caisson.

Ouvrir le caisson comme décrit précédemment (6.1.1 Ouverture du caisson, page 8).

Fixer le ventilateur à l'aide du petit étrier de support en angle fournie en utilisant les vis.

Dans le caisson VERSO est prévu seulement un emplacement d'installation du ventilateur (01). Dans le caisson VERSO vous pouvez choisir entre deux emplacements d'installation différentes (02).

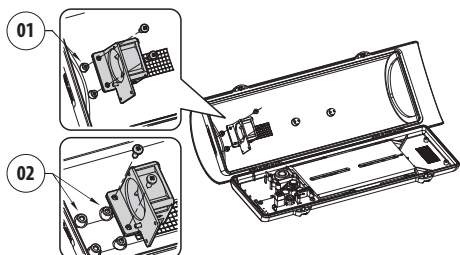

Fig. 15

8 Entretien et nettoyage

⚠ Sectionner l'alimentation électrique avant toute intervention technique sur l'appareil.

8.1 Entretien de la vitre et des parties en plastique

⚠ On doit éviter alcool éthylique, solvants, hydrocarbures hydro-génés, acides forts et alcali. L'emploi de ce type de produits abîme d'une façon irréparable la surface traitée.

Nous conseillons l'emploi, avec un chiffon souple, de savons neutres dilués avec de l'eau ou bien de produits spécifiques pour le nettoyage des vitres de lunettes.

9 Élimination des déchets

♻ Ce symbole et le système de recyclage ne sont appliqués que dans les pays UE et non dans les autres pays du monde.

Votre produit est conçu et fabriqué avec des matériels et des composants de qualité supérieure qui peuvent être recyclés et réutilisés.

Ce symbole signifie que les équipements électriques et électroniques en fin de vie doivent être éliminés séparément des ordures ménagères.

Nous vous prions donc de confier cet équipement à votre Centre local de collecte ou Recyclage.

Dans l'Union Européenne, il existe des systèmes sélectifs de collecte pour les produits électriques et électroniques usagés.

10 Données techniques

10.1 VERSO

10.1.1 Généralités

Construction en technopolymère de haute résistance (polycarbonate)

Double toit en ABS

Couleur RAL9002

Visserie extérieure en acier inox

10.1.2 Mécanique

Presse-étoupes: 3xM16

Fenêtre en polycarbonate (WxH): 105x64mm

Surface intérieure utile (WxH): 70x70mm

Longueur intérieure utile (avec ou sans accessoires): 270mm

Poids net: 1.5kg

10.1.3 Électrique

Tension d'alimentation/Courant absorbé (Version vide):

- De 12Vdc à 24Vdc, 1A max
- De 12Vac à 24Vac, 1A max, 50/60Hz
- De 120Vac à 230Vac, 400mA max, 50/60Hz

Tension d'alimentation/Courant absorbé (version avec chauffage, Ton 15°C±3°C, Toff 22°C±3°C):

- De 12Vdc à 24Vdc, 5A max
- De 12Vac à 24Vac, 5A max, 50/60Hz
- De 120Vac à 230Vac, 700mA max, 50/60Hz

Tension d'alimentation/Courant absorbé (version avec ventilateur à cycle continu pour assistance chauffage):

- 12Vdc, 400mA max
- 24Vac, 200mA max, 50/60Hz
- De 100Vac à 240Vac, 40mA max, 50/60Hz (avec alimentation wide-range)

Tension d'alimentation/Courant absorbé (version avec ventilateur et thermostat avec double filtre pour le renouvellement de l'air, Ton 35°C±3°C, Toff 20°C±3°C):

- 12Vdc, 400mA max
- 24Vac, 200mA max, 50/60Hz

Alimentation pour caméra:

- V_{IN} de 100Vac à 240Vac, 50/60Hz
 V_{OUT} 12Vdc, 1A
- V_{IN} 230Vac, 50/60Hz
 V_{OUT} 24Vac, 400mA, 50/60Hz

10.1.4 Environnement

Intérieur/Extérieur

Température de fonctionnement (avec chauffage): De -20°C à +60°C

Très bonne résistance aux agents chimiques suivants: bases, alcools, gaz, hydrocarbures

Bonne résistance: acides organiques et inorganiques, huiles

Basse résistance: solvants

10.1.5 Certifications

CE: EN61000-6-3, EN50130-4, EN60950-1, EN60950-22
EN60529 IP66/IP67 (avec presse-étoupes)

EN60529 IP66/IP67 (avec bagues d'étanchéité et support pour passage interne des câbles)

EN60529 IP55 (avec support pour passage interne des câbles)

EN60529 IP44 (pour les modèles avec ventilateur et double filtre)

Auto-extinction: UL94 V1

Résistance aux impacts: EN62262 IK10

10.2 VERSO COMPACT

10.2.1 Généralités

Construction en technopolymère de haute résistance (polycarbonate)

Double toit en ABS

Couleur RAL9002

Visserie extérieure en acier inox

10.2.2 Mécanique

Presse-étoupes: 2xM16

Fenêtre en polycarbonate (WxH): 98x55mm

Surface intérieure utile (WxH): 63x63mm

Longueur intérieure utile (avec ou sans accessoires): 210mm

Poids net: 1.1kg

10.2.3 Électrique

Tension d'alimentation/Courant absorbé (Version vide):

- De 12Vdc à 24Vdc, 1A max
- De 12Vac à 24Vac, 1A max, 50/60Hz
- De 120Vac à 230Vac, 400mA max, 50/60Hz

Tension d'alimentation/Courant absorbé (version avec chauffage, Ton 15°C±3°C, Toff 22°C±3°C):

- De 12Vdc à 24Vdc, 5A max
- De 12Vac à 24Vac, 5A max, 50/60Hz
- De 120Vac à 230Vac, 700mA max, 50/60Hz

Tension d'alimentation/Courant absorbé (version avec ventilateur à cycle continu pour assistance chauffage):

- 12Vdc, 400mA max
- 24Vac, 200mA max, 50/60Hz
- De 100Vac à 240Vac, 40mA max, 50/60Hz (avec alimentation wide-range)

Alimentation pour caméra:

- V_{IN} de 100Vac à 240Vac, 50/60Hz
 V_{OUT} 12Vdc, 1A
- V_{IN} 230Vac, 50/60Hz
 V_{OUT} 24Vac, 400mA, 50/60Hz

10.2.4 Environnement

Intérieur/Extérieur

Température de fonctionnement (avec chauffage): De -20°C à +60°C

Très bonne résistance aux agents chimiques suivants: bases, alcools, gaz, hydrocarbures

Bonne résistance: acides organiques et inorganiques, huiles

Basse résistance: solvants

10.2.5 Certifications

CE: EN61000-6-3, EN50130-4, EN60950-1, EN60950-22

EN60529 IP66/IP67 (avec presse-étoupes)

EN60529 IP66/IP67 (avec bagues d'étanchéité et support pour passage interne des câbles)

Auto-extinction: UL94 V1

Résistance aux impacts: EN62262 IK10

10.3 VERSO POLAR

10.3.1 Généralités

Construction en technopolymère de haute résistance (polycarbonate)

Double toit en ABS

Couleur RAL9002

Visserie extérieure en acier inox

10.3.2 Mécanique

Presse-étoupes: 3xM16 (laiton nickelé pour les connexions externes)

Fenêtre en polycarbonate (WxH): 105x64mm

Surface intérieure utile (WxH): 70x70mm

Longueur intérieure utile (avec ou sans accessoires): 270mm

Poids net: 1.5kg

10.3.3 Électrique

Tension d'alimentation/Courant absorbé (version avec chauffage, Ton 15°C±3°C, Toff 22°C±3°C):

- De 12Vdc à 24Vdc, 5A max
- De 12Vac à 24Vac, 5A max, 50/60Hz
- De 120Vac à 230Vac, 700mA max, 50/60Hz

Alimentation pour caméra:

- V_{IN} de 100Vac à 240Vac, 50/60Hz
 V_{OUT} 12Vdc, 1A
- V_{IN} 230Vac, 50/60Hz
 V_{OUT} 24Vac, 400mA, 50/60Hz

10.3.4 Environnement

Intérieur/Extérieur

Température de fonctionnement (avec chauffage): De -55°C à +60°C

Très bonne résistance aux agents chimiques suivants: bases, alcools, gaz, hydrocarbures

Bonne résistance: acides organiques et inorganiques, huiles

Basse résistance: solvants

10.3.5 Certifications

CE: EN61000-6-3, EN50130-4, EN60950-1, EN60950-22

EN60529 IP66/IP67 (avec presse-étoupes)

EN60529 IP66/IP67 (avec bagues d'étanchéité et support pour passage interne des câbles)

EN60529 IP55 (avec support pour passage interne des câbles)

Auto-extinction: UL94 V1

Résistance aux impacts: EN62262 IK10

11 Dessins techniques

i Les dimensions des dessins sont exprimées en millimètres.

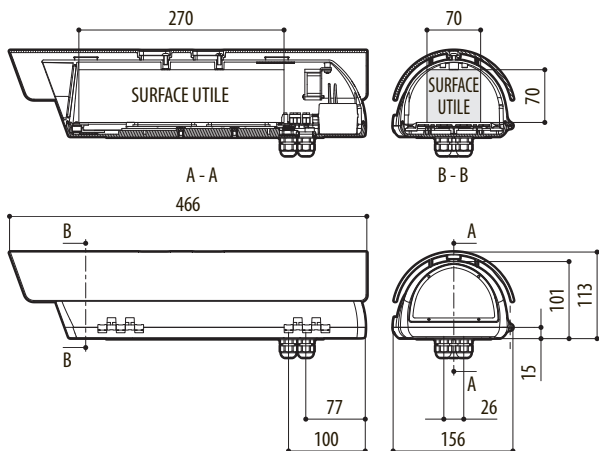

Fig. 16 VERSO.

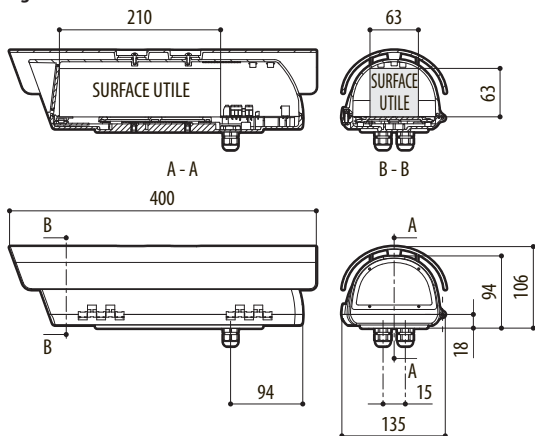

Fig. 17 VERSO COMPACT.

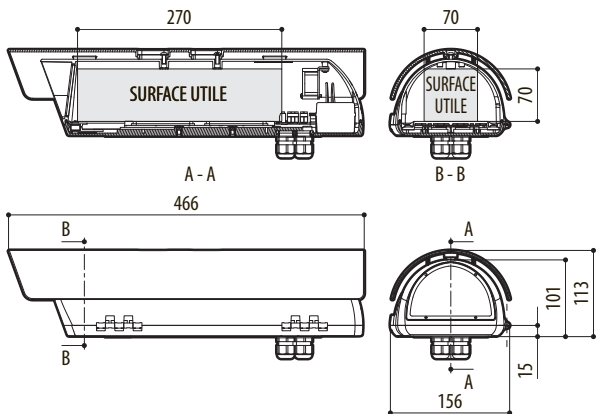

Fig. 18 VERSO POLAR.

Headquarters Italy Videotec S.p.A.

Via Friuli, 6 - I-36015 - Schio (VI) Italy
 Tel. +39 0445 697411 - Fax +39 0445 697414
 Email: info@videotec.com

Asia Pacific Videotec (HK) Ltd

Flat 8, 19/F. - On Dak Industrial Building
 2-6 Wah Sing Street - Kwai Chung, NT, Hong Kong
 Tel. +852 2333 0601 - Fax +852 2311 0026
 Email: info.hk@videotec.com

France Videotec France S.à.r.l.

Voie du Futur, Zac des Portes - 27100 - Val-de-Reuil, France
 Tel. +33 2 32094900 - Fax +33 2 32094901
 Email: info.fr@videotec.com

Americas Videotec Security, Inc.

35 Gateway Drive, Suite 100 - Plattsburgh, NY 12901 - U.S.A.
 Tel. +1 518 825 0020 - Fax +1 518 825 0022
 Email: info.usa@videotec.com - www.videotec.us



www.videotec.com
 MNVCHPVB_1351_FR

VERSO, VERSO COMPACT, VERSO POLAR

Polykarbonat Gehäuse mit Seitenöffnung

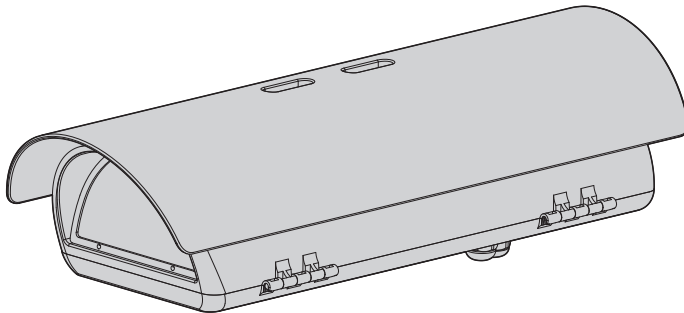

Inhaltsverzeichnis

1 Allgemeines	5
1.1 Schreibweisen.....	5
2 Anmerkungen zum Copyright und Informationen zu den Handelsmarken.....	5
3 Sicherheitsnormen	5
4 Identifizierung	6
4.1 Beschreibung und Bezeichnung des Produktes.....	6
4.1.1 VERSO.....	6
4.1.2 VERSO COMPACT	6
4.1.3 VERSO POLAR.....	6
4.2 Kennzeichnung des Produkts.....	6
5 Vorbereitung des Produktes auf den Gebrauch.....	7
5.1 Entfernen der Verpackung und Inhalt.....	7
5.1.1 Entfernen der Verpackung	7
5.1.2 Inhalt	7
5.2 Sichere Entsorgung der Verpackungsmaterialien	7
5.3 Auf die Installation vorbereitende Tätigkeiten.....	7
5.3.1 Befestigung der Halterung.....	7
6 Zusammenbau und Installation	8
6.1 Installation.....	8
6.1.1 Öffnung des Schutzgehäuse	8
6.1.2 Installation der Kamera	8
6.1.3 Beschreibung der Karte.....	9
6.1.4 Anschluss der Stromversorgung.....	11
6.1.4.1 Kabelart.....	11
6.1.5 Installation der Version mit Doppelfilter für den Luftaustausch	11
6.1.6 Trockenmittelbeutel	11
7 Zubehör	12
7.1 Heizung	12
7.1.1 Installation der Heizung.....	12
7.2 Kameranetzteil.....	12
7.2.1 Installation des Netzteil für Kamera.....	12
7.3 Lüfter	13
7.3.1 Installation des Lüfters.....	13
8 Wartung und Reinigung	13
8.1 Reinigung des Glases und der Kunststoffteile	13
9 Müllentsorgungsstellen	13
10 Technische Daten.....	14
10.1 VERSO	14
10.1.1 Allgemeines	14
10.1.2 Mechanik.....	14
10.1.3 Elektrik.....	14
10.1.4 Umgebung	14

10.1.5 Zertifizierungen	14
10.2 VERSO COMPACT	15
10.2.1 Allgemeines	15
10.2.2 Mechanik.....	15
10.2.3 Elektrik.....	15
10.2.4 Umgebung	15
10.2.5 Zertifizierungen	15
10.3 VERSO POLAR.....	16
10.3.1 Allgemeines	16
10.3.2 Mechanik.....	16
10.3.3 Elektrik.....	16
10.3.4 Umgebung	16
10.3.5 Zertifizierungen	16
11 Technische Zeichnungen.....	17

1 Allgemeines

Lesen Sie bitte vor dem Installieren und dem Verwenden dieses Gerätes die Bedienungsanleitung sorgfältig durch. Bewahren Sie sie zum späteren Nachschlagen auf.

1.1 Schreibweisen



GEFAHR!

**Erhöhte Gefährdung.
Stromschlaggefahr. Falls nichts anderes
angegeben, unterbrechen Sie die
Stromversorgung, bevor die beschriebenen
Arbeiten durchgeführt werden.**



ACHTUNG!

**Mittlere Gefährdung.
Der genannte Vorgang hat große
Bedeutung für den einwandfreien Betrieb
des Systems: es wird gebeten, sich die
Verfahrensweise anzulesen und zu
befolgen.**



ANMERKUNG

**Beschreibung der Systemmerkmale.
Eine sorgfältige Lektüre wird empfohlen,
um das Verständnis der folgenden Phasen
zu gewährleisten.**

2 Anmerkungen zum Copyright und Informationen zu den Handelsmarken

Die angeführten Produkt- oder Firmennamen sind Handelsmarken oder eingetragene Handelsmarken.

3 Sicherheitsnormen

- Der Hersteller lehnt jede Haftung für eventuelle Schäden ab, die aufgrund unsachgemäßer Anwendung der in diesem Handbuch erwähnten Geräte entstanden ist. Ferner behält er sich das Recht vor, den Inhalt ohne Vorkündigung abzuändern. Die Dokumentation in diesem Handbuch wurde sorgfältig ausgeführt und überprüft, dennoch kann der Hersteller keine Haftung für die Verwendung übernehmen. Dasselbe gilt für jede Person oder Gesellschaft, die bei der Schaffung oder Produktion von diesem Handbuch miteinbezogen ist.
- Die Installation und Wartung der Vorrichtung ist technischen Fachleuten vorbehalten.
- Unterbrechen Sie die Stromversorgung, bevor die beschriebenen Arbeiten durchgeführt werden.
- Es dürfen keine Kabel mit Verschleiß- oder Alterungsspuren verwendet werden.
- Unter keinen Umständen dürfen Veränderungen oder Anschlüsse vorgenommen werden, die in diesem Handbuch nicht genannt sind. Der Gebrauch ungeeigneten Geräts kann die Sicherheit des Personals und der Anlage schwer gefährden.
- Es dürfen nur Original-Ersatzteile verwendet werden. Nicht originale Ersatzteile können zu Bränden, elektrischen Entladungen oder anderen Gefahren führen.
- Vor der Installation ist anhand des Kennzeichnungsschildes nachzuprüfen, ob das gelieferte Material die gewünschten Eigenschaften (4.2 Kennzeichnung des Produkts, Seite 6).
- Die Einrichtung ist für den dauerhaften Einbau in ein Gebäude oder eine andere geeignete Struktur konzipiert. Vor jeder Operation muss die Einrichtung dauerhaft eingebaut werden.
- Die nationalen Vorschriften für die Installation der Einrichtung sind einzuhalten.
- Die elektrische Anlage, an der die Einheit angeschlossen ist, muss mit einem automatischen zweipoligen Schutzschalter versehen werden. Der Schalter für die mit Netzspannung betriebenen Einheiten muss eine Auslöseschwelle von max. 20A haben. Der Schalter für die mit Niederspannung betriebenen Einheiten muss eine Auslöseschwelle von max. 6A haben. Dieser Schalter muss vom Typ Listed sein. Zwischen den Kontakten muss mindestens ein Abstand von 3mm vorhanden sein. Der Schalter muss eine Schutzeinrichtung gegen Erde Fehlerstrom (Differenzial) und gegen Überstrom haben (magnetothermisch).

- Jede Art in das Produkt installierbares Gerät muss den geltenden Sicherheitsnormen genügen.
- Bei einer Installation vom Typ NEMA TYPE 4X müssen die Kabelverschraubungen des Produkts durch Kabelverschraubungen vom Typ NEMA TYPE 4X ersetzt werden.
- Benutzen Sie für alle Verbindungen Kabel, die bis mindestens 75°C hitzebeständig sind.
- Das Produkt kann nur für entsprechend zertifizierte Kameras benutzt werden (7W max).
- Eine sofort und problemlos zugängliche Abtrennvorrichtung muss in die Elektroanlage des Gebäudes eingebaut werden, um einen schnellen Eingriff zu garantieren.
- Die Installationskategorie (auch als Überspannungskategorie bezeichnet) gibt den Pegel der Netzspannungsschläge an, denen die Ausrüstung ausgesetzt ist. Die Kategorie hängt vom Installationsort der Ausrüstung und von den externen Schutzvorrichtungen gegen Spannungsschläge ab. Ausrüstungen in einer gewerblichen Umgebung, die direkt mit den Hauptzweigen der Versorgungsanlage verbunden sind, gehören zur Installationskategorie III. In diesem Fall ist eine Abstufung auf Installationskategorie II erforderlich. Dies kann durch den Einsatz eines Isoliertransformators mit einem geerdeten Schirm zwischen Primär- und Sekundärwicklung erreicht werden. Alternativ können UL-gelistete Überspannungsschutzvorrichtungen (SPD) von Fase zu Nulleiter und von Nulleiter zur Erde geführt werden. UL-gelistete Überspannungsschutzvorrichtungen sind für die wiederholte Begrenzung kurzzeitig auftretender Spannungsspitzen und für die folgenden nominellen Betriebsbedingungen auszulegen: Typ 2 (Dauerhaft angeschlossene Überspannungsschutzvorrichtungen für die Installation auf der Ladungsseite der Hilfseinrichtung); Nennlastestrom (In) 20kA min. Benutzt werden können beispielsweise: FERRAZ SHAWMUT, STT2240SPG-CN, STT2BL240SPG-CN, spezifiziert für 120Vac/240Vac, (In=20kA). Der maximale Abstand zwischen dem Einbau und der Abkürzung ist 5m.
- Für den Anschluss der Versorgungsleitung den entsprechenden Anschlusskasten verwenden (UPTJBUL). Für weitere Informationen siehe Bedienungs- und Installationshandbuch des Produktes.
- Für den Anschluss der Netzleiter an die Klemmen Listed-Kabelschuhe verwenden. Die Kabelschuhe müssen für die Art der Installation geeignet sein. (von -20°C bis +80°C min., V-0). Beispiele für Kabelschuhe: RP, BP oder YP (Cembre).

4 Identifizierung

4.1 Beschreibung und Bezeichnung des Produktes

4.1.1 VERSO

Dank seinen Abmessungen eignet es sich für eine Vielzahl Kombinationen von Kameras und Optiken. Es gibt auch eine Version mit einem sehr effizienten Lüfter für Anwendungen mit IP Kamera und für hohe Temperaturen.

4.1.2 VERSO COMPACT

Robustes, vandalensicheres Gehäuse, das zur Vereinfachung von Installation und Wartung konstruiert ist und vollständigen Schutz gegen alle Umgebungsbedingungen bietet.

Vollständig aus dem neuesten und widerstandsfähigsten Technopolymer hergestellt, ist es sehr schlagfest und schützt wirksam vor Witterungseinflüssen und UV-Strahlungen.

Äußerst einfache Installation, durch die seitliche Öffnung wird der Zugang zur Videokamera, den Optiken und allen innenliegenden Anschlüssen erleichtert.

Eine große Auswahl an Montagezubehör ist lieferbar, um allen Installationanforderungen zu entsprechen.

Das Gehäuse bietet mit der Wandhalterung, der Halterung mit innerer Kabelführung und dem Schwenk-Neige-Kopf mehrere Montagevarianten an.

4.1.3 VERSO POLAR

Das Gehäuse ist mit einem hochleistenden Heizungssystem mitgeliefert, das die Verwendung auch in strengsten Temperaturen bis zu -55°C ermöglicht.

4.2 Kennzeichnung des Produkts

Siehe die Etikett auf dem Produkt.

5 Vorbereitung des Produktes auf den Gebrauch



Jede vom Hersteller nicht ausdrücklich genehmigte Veränderung führt zum Verfall der Gewährleistungsrechte.

5.1 Entfernen der Verpackung und Inhalt

5.1.1 Entfernen der Verpackung

Bei der Lieferung des Produktes ist zu prüfen, ob die Verpackung intakt ist oder offensichtliche Anzeichen von Stürzen oder Abrieb aufweist.

Bei offensichtlichen Schadensspuren an der Verpackung muss umgehend der Lieferant verständigt werden.

Bewahren Sie die Verpackung auf für den Fall, dass das Produkt zur Reparatur eingesendet werden muss.

5.1.2 Inhalt

Prüfen Sie, ob der Inhalt mit der nachstehenden Materialliste übereinstimmt:

- Gehäuse
- Innensechskantschlüssel:
 - Innensechskantschlüssel
 - Abstandsstücke
 - Dichtungen für Kabelverschraubungen
 - Kabelverschraubungen (x3)
 - Schrauben
 - Schrauben für Kamera
- Bedienungsanleitung

5.2 Sichere Entsorgung der Verpackungsmaterialien

Die Verpackungsmaterialien sind vollständig wiederverwertbar. Es ist Sache des Installationstechnikers, sie getrennt, auf jeden Fall aber nach den geltenden Vorschriften des Anwendungslandes zu entsorgen.

Im Falle der Rückgabe des nicht korrekt funktionierenden Produktes empfiehlt sich die Verwendung der Originalverpackung für den Transport.

5.3 Auf die Installation vorbereitende Tätigkeiten

5.3.1 Befestigung der Halterung



Das Produkt muss mit geeigneten Mitteln befestigt werden. Die Befestigungsmittel müssen die mechanische Festigkeit beim Anlegen von mindestens dem 4-fachen Gesamtgewicht des Gerätes garantieren.

6 Zusammenbau und Installation



Zusammenbau und Installation sind qualifizierten Fachleuten vorbehalten.

6.1 Installation

6.1.1 Öffnung des Schutzgehäuse

Die beiden an der Flanke befindlichen Schrauben abdrehen, nun die Haube und den oberen Korpus um die Achse der Öffnungsscharniere drehen.



Abb. 1

6.1.2 Installation der Kamera

Das Gehäuse öffnen, wie vorstehend beschrieben (6.1.1 Öffnung des Schutzgehäuse, Seite 8).

Die Befestigungsschrauben teilweise lösen (01).

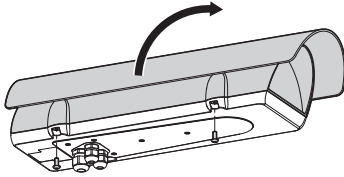
Nun den Innerschlitten (02) soweit gleiten lassen, bis seine Bohrungen mit den Befestigungsschrauben übereinstimmen.

Befestigen Sie die Kamera mit der 1/4"-Schraube (03). Falls erforderlich, kann die Kamera samt Optik mit Hilfe der bei liegenden Paßstücke (04) ausgerichtet werden.



Abb. 2

Den internen Schlitten wieder an Ort und Stelle bringen und die zuvor gelockerten Schrauben festziehen.

Die Schutzummantelung der Leiter entfernen und die Leiter an die Klemme anschließen (Kamerversorgung, 6.1.3 Beschreibung der Karte, Seite 9).

Die Leiter des Kabels für die Versorgung der Kamera müssen in Klemmennähe fest miteinander mit einem Kabelbinder verbunden werden. Die Versorgungskabel von den Signalkabeln getrennt halten.

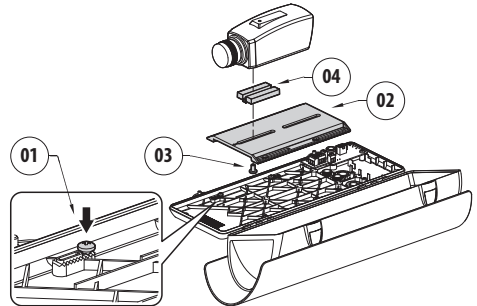
6.1.3 Beschreibung der Karte

! Den Erdungsschutzleiter an die zugehörige Stromversorgungsklemme anschließen.

i Die Abbildung kann von der tatsächlichen Karte abweichen.

i Je nach Geräteausführung verfügt die Karte möglicherweise nicht über alle Funktionen.

BESCHREIBUNG DER KARTE (VERSO, VERSO COMPACT)

Verbinder	Funktion
J1	Kameraversorgung (V_{OUT}) ¹ Kontakte des Öffnungsschutzschalters ²
J2	Heizungsversorgung (V_{OUT})
J3	Platinenversorgung (V_{IN}) ³
J4	Hilfsausgang (V_{OUT}) ⁴
J5	Verbinder für Netzteil/Überbrückung ⁵
J6	Stromversorgung des Lüfters (V_{OUT})
SW1	Öffnungssicherer Switch ²

Tab. 1 ¹ Je nach Ausführung sind mehrere Alternativen möglich. $V_{OUT} = 12Vdc$ oder $V_{OUT} = 24Vac$, je nach Art des installierten Netzteils (7.2.1 Installation des Netzteil für Kamera, Seite 12). $V_{OUT} = V_{IN}$, nur für mit 12Vdc oder 24Vac versorgte Gehäuse, mit angeschlossener Brücke (J5).

² Wahlfrei. Nur für VERSO Gehäuse.

³ Von 100Vac bis 240Vac, 24Vac oder 12Vdc.

⁴ Die gleiche Spannung liegt an der Versorgungsklemme der Platine (J3).

⁵ Um ein 12V-Gleichstrom- oder 24V-Wechselstrom-Netzteil zu installieren, bitte das entsprechende Kapitel beachten. (7.2.1 Installation des Netzteil für Kamera, Seite 12).



Abb. 3 VERSO.



Abb. 4 VERSO COMPACT.

BESCHREIBUNG DER KARTE (VERSO, AUSFÜHRUNG MIT DOPPELFILTER FÜR DEN LUFTAUSTAUSCH)

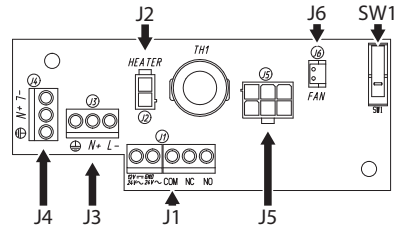
Verbinder	Funktion
J1	Platinenversorgung (V_{IN}) ¹
J2	Hilfsausgang (V_{OUT}) ²
J3	Heizungsversorgung (V_{OUT})
J4	Kontakte des Öffnungsschutzschalters ³
J5	Kameraversorgung (V_{OUT}) ⁴
J7	Verbinder für Netzteil/Überbrückung ⁵
J8	Stromversorgung des Lüfters (V_{OUT})
SW1	Öffnungssicherer Switch ³

- Tab. 2**
- ¹ Von 100Vac bis 240Vac, 24Vac oder 12Vdc.
 - ² Die gleiche Spannung liegt an der Versorgungsklemme der Platine (J1).
 - ³ Wahlfrei.
 - ⁴ Je nach Ausführung sind mehrere Alternativen möglich. $V_{OUT} = 12Vdc$ oder $V_{OUT} = 24Vac$, je nach Art des installierten Netzteils (7.2.1 Installation des Netzteil für Kamera, Seite 12). $V_{OUT} = V_{IN}$, nur für mit 12Vdc oder 24Vac versorgte Gehäuse, mit angeschlossener Brücke (J7).
 - ⁵ Um ein 12V-Gleichstrom- oder 24V-Wechselstrom-Netzteil zu installieren, bitte das entsprechende Kapitel beachten. (7.2.1 Installation des Netzteil für Kamera, Seite 12).

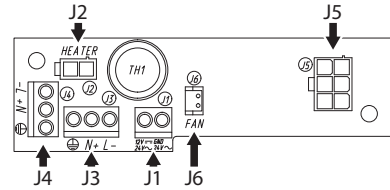

Abb. 5 VERSO (Ausführung mit Doppelfilter für den Luftaustausch).

BESCHREIBUNG DER KARTE (VERSO POLAR)

Verbinder	Funktion
J1, J2, J3	Heizungsversorgung (V_{OUT})
J6	Kameraversorgung (V_{OUT}) ¹
J7	Platinenversorgung (V_{IN}) ²
J8	Verbinder für Netzteil/Überbrückung ³
J10	Hilfsausgang (V_{OUT}) ⁴

- Tab. 3**
- ¹ Je nach Ausführung sind mehrere Alternativen möglich. $V_{OUT} = 12Vdc$ oder $V_{OUT} = 24Vac$, je nach Art des installierten Netzteils (7.2.1 Installation des Netzteil für Kamera, Seite 12). $V_{OUT} = V_{IN}$, nur für mit 12Vdc oder 24Vac versorgte Gehäuse, mit angeschlossener Brücke (J8).
 - ² Von 100Vac bis 240Vac, 24Vac oder 12Vdc.
 - ³ Um ein 12V-Gleichstrom- oder 24V-Wechselstrom-Netzteil zu installieren, bitte das entsprechende Kapitel beachten. (7.2.1 Installation des Netzteil für Kamera, Seite 12).
 - ⁴ Die gleiche Spannung liegt an der Versorgungsklemme der Platine (J7).

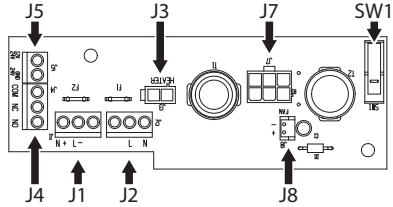

Abb. 6 VERSO POLAR.

6.1.4 Anschluss der Stromversorgung

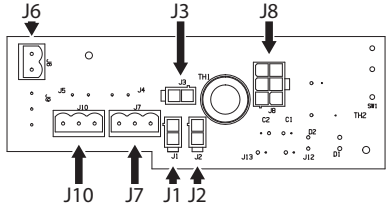

Das Erdungskabel muss um etwa 10mm länger sein, als die anderen beiden Kabel, um das ungewollte Lösen durch Ziehen des Kabels zu verhindern.

Die Kabel für den Anschluss an die Versorgungsleitung durch die Kabelverschraubungen ins Gehäuseinnere führen. Die Kabelverschraubungen eignen sich für Leiter mit Durchmesser zwischen 5mm und 10mm. Der Kabelabschnitt im Gehäuse muss ausreichend lang sein, damit der Anschluss möglich ist. Ziehen Sie die Kabelverschraubungen in geeigneter Weisefest.

Die Schutzummantelung der Leiter entfernen und die Leiter an die Klemme anschließen (Platinenversorgung, 6.1.3 Beschreibung der Karte, Seite 9).

6.1.4.1 Kabelart

Die für den Anschluss an die Versorgungsleitung benutzte Kabelart muss für den vorgesehenen Gebrauch geeignet sein. Beachten Sie die geltenden nationalen Vorschriften bezüglich Elektroinstallationen.

6.1.5 Installation der Version mit Doppelfilter für den Luftaustausch



Während der Installation auf die Ausrichtung der Luftklappen am Lufteinlassfilter achten.



Abb. 7

Je nach Neigungswinkel des Gehäuses müssen die Luftklappen am Filter so ausgerichtet sein, dass bei Regen kein Wasser eindringen kann.

Das Gehäuse auf der Halterung gemäß den Neigungsbegrenzungen des Bildes installieren, um den Schutzgrad zu garantieren.

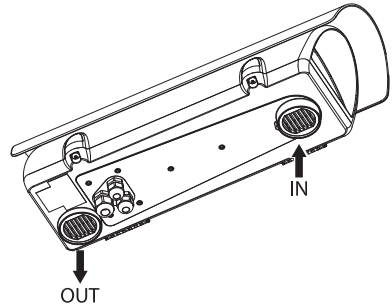

Abb. 8 Maximale Neigung der Quersachse: 0°.
Maximale Neigung der Längsachse: $\pm 45^\circ$.

6.1.6 Trockenmittelbeutel

Nehmen Sie den Trockenmittel- Salzbeutel aus seiner Verpackung und setzen Sie ihn in der Produkt.

7 Zubehör

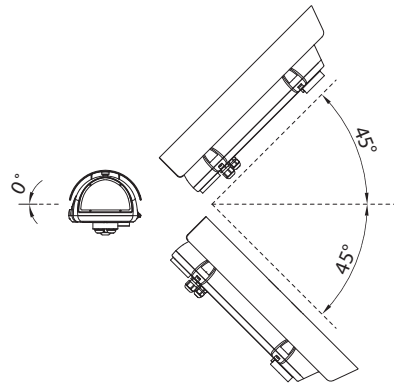
i Für weitere Details zur Konfiguration und zum Gebrauch beachten Sie bitte das Handbuch des entsprechenden Geräts.

7.1 Heizung

7.1.1 Installation der Heizung

Das Gehäuse öffnen, wie vorstehend beschrieben (6.1.1 Öffnung des Schutzgehäuse, Seite 8).

Reichen Sie den Heizungsdraht durch die vorgesehenen Halterungen.

Der verkabelte Heizwiderstand (01) muß, bevor er befestigt wird, zwischen die beiden Ableiter (02) gesetzt werden, damit der Kontakt gewährleistet ist und die Wärme richtig übertragen wird.



Abb. 9

Befestigen Sie die Heizungsverkabelung an den vorgesehenen Stellen des Gehäusekörpers.

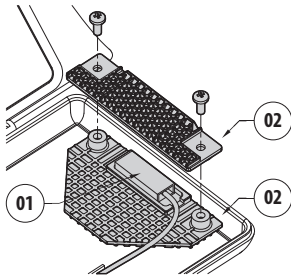

Abb. 10

Bringen Sie den internen Schlitten wieder an seine Position.

Das Gehäuse schließen.

7.2 Kameranetzteil

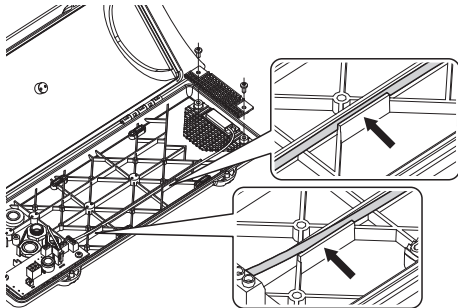
7.2.1 Installation des Netzteil für Kamera

! Wenn der Schaltkreis gespeist wird, muß auf Versorgungsspannungswert geachtet werden. Verwenden Sie das für den Einzelfall geeignete Netzgerät.

Es lassen sich je nach Bedarf 2 Kategorien von Netzadaptern installieren.



Abb. 11 V_{IN} von 100Vac bis 240Vac, V_{OUT} 12Vdc.



Abb. 12 V_{IN} 230Vac, V_{OUT} 24Vac.

Das Gehäuse öffnen, wie vorstehend beschrieben (6.1.1 Öffnung des Schutzgehäuse, Seite 8).

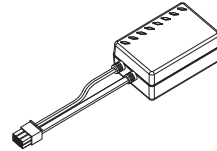
Bringen Sie das Netzteil an der vorgesehenen Stelle unter, und zwar in Höhe der Verstärkungs-rippen. Befestigen Sie das Netzgerät mit dem geeigneten Winkeleisen und den bei liegenden Schrauben am Gehäuse -korpus.

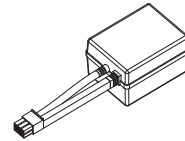

Abb. 13

Die mehrpolige Kupplungsbuchse mit dem entsprechenden Stecker verbinden. (Verbinder für Netzteil, 6.1.3 Beschreibung der Karte, Seite 9).

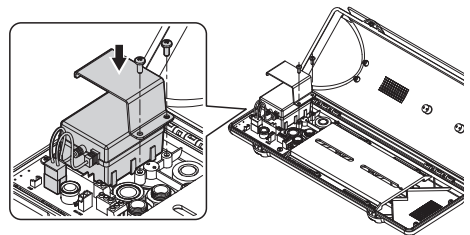

Abb. 14

Das Gehäuse schließen.

7.3 Lüfter

7.3.1 Installation des Lüfters

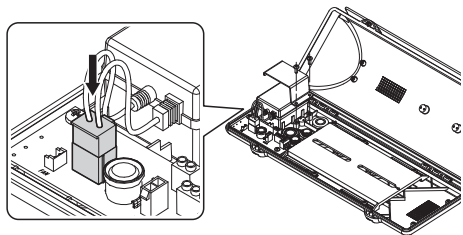
! Nicht anwendbar in den Ausführungen mit Doppelfilter für den Luftaustausch.

! Wenn der Schaltkreis gespeist wird, muß auf Versorgungsspannungswert geachtet werden. Verwenden Sie das für den Einzelfall geeignete Netzgerät.

! Der Lüfter ist nach der Anleitung einzubauen, damit die Luft im Gehäuseinnern richtig zirkulieren kann.

Das Gehäuse öffnen, wie vorstehend beschrieben (6.1.1 Öffnung des Schutzgehäuse, Seite 8).

Benutzen Sie die mitgelieferten Schrauben und die winkelförmige Bügelhalterung zur Befestigung des Lüfters.

Bei dem VERSO Gehäuse ist nur eine Einbaulage des Lüfters vorgesehen (01). Bei dem VERSO COMPACT Gehäuse können zwei verschiedene Einbaulagen gewählt werden (01).



Abb. 15

8 Wartung und Reinigung

! Vor technischen Eingriffen am Gerät muss die Stromversorgung unterbrochen werden.

8.1 Reinigung des Glases und der Kunststoffteile

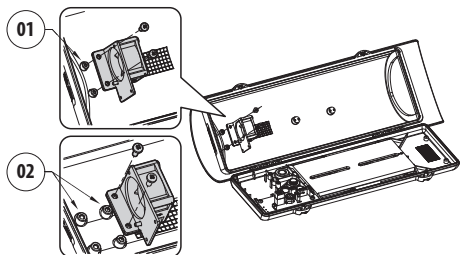
! Zu vermeiden sind Äthylalkohol, Lösungsmittel, hydrierte Kohlenwasserstoffe, starke Säuren und Alkali. Diese Produkte können die behandelte Oberfläche beschädigen.

Es werden empfohlen verwässerte neutrale Seifen oder spezifische Produkte zur Reinigung der Brillenlinsen zusammen mit einem weichen Tuch.

9 Müllentsorgungsstellen

! Dieses Symbol und das entsprechende Recycling-System gelten nur für EULänder und finden in den anderen Ländern der Welt keine Anwendung.

Ihr Produkt wurde entworfen und hergestellt mit qualitativ hochwertigen Materialien und Komponenten, die recycelt und wiederverwendet werden können.

Dieses Symbol bedeutet, daß elektrische und elektronische Geräte am Ende ihrer Nutzungsdauer von Hausmüll getrennt entsorgt werden sollen.

Bitte entsorgen Sie dieses Gerät bei Ihrer örtlichen Sammelstelle oder im Recycling Centre.

In der Europäischen Union gibt es unterschiedliche Sammelsysteme für Elektrik- und Elektronikgeräte.

10 Technische Daten

10.1 VERSO

10.1.1 Allgemeines

Hergestellt aus hochfestem Technopolymer (Polykarbonat)

Sonnenschutzdach aus ABS

Farbe RAL9002

Externe Schrauben aus rostfreiem Stahl

10.1.2 Mechanik

Kabelverschraubungen: 3xM16

Polykarbonat-Fenster (WxH): 105x64mm

Innere Nutzabmessungen (WxH): 70x70mm

Innere Nutzlänge (mit oder ohne Zubehör): 270mm

Einheitsgewicht: 1.5kg

10.1.3 Elektrik

Versorgungsspannung/Stromaufnahme (leere Version):

- Von 12Vdc bis 24Vdc, 1A max
- Von 12Vac bis 24Vac, 1A max, 50/60Hz
- Von 120Vac bis 230Vac, 400mA max, 50/60Hz

Versorgungsspannung/Stromaufnahme (Ausführung mit Heizung, Ton 15°C±3°C, Toff 22°C±3°C):

- Von 12Vdc bis 24Vdc, 5A max
- Von 12Vac bis 24Vac, 5A max, 50/60Hz
- Von 120Vac bis 230Vac, 700mA max, 50/60Hz

Versorgungsspannung/Stromaufnahme (Ausführung mit Lüfter im Dauerbetrieb für Heizungshilfe):

- 12Vdc, 400mA max
- 24Vac, 200mA max, 50/60Hz
- Von 100Vac bis 240Vac, 40mA max, 50/60Hz (mit Wide-range Netzteil)

Versorgungsspannung/Stromaufnahme (Version mit Lüfter und Thermostat mit Doppelfilter für Luftwechsel, Ton 35°C±3°C, Toff 20°C±3°C):

- 12Vdc, 400mA max
- 24Vac, 200mA max, 50/60Hz

Kameranetzteil:

- V_{IN} von 100Vac bis 240Vac, 50/60Hz
 V_{OUT} 12Vdc, 1A
- V_{IN} 230Vac, 50/60Hz
 V_{OUT} 24Vac, 400mA, 50/60Hz

10.1.4 Umgebung

Innen/Außen

Betriebstemperatur (mit Heizung): Von -20°C bis +60°C

Sehr gute Chemikalienbeständigkeit gegen: Basen, Alkohol, Gas, Kohlenwasserstoffe

Gute Beständigkeit: anorganische Säuren, organische Säuren, Öle

Niedrige Beständigkeit: Lösungsmittel

10.1.5 Zertifizierungen

CE: EN61000-6-3, EN50130-4, EN60950-1, EN60950-22

EN60529 IP66/IP67 (mit Kabelverschraubungen)

EN60529 IP66/IP67 (mit Dichtungsringe und mit Halterung für innerer Kabelführung)

EN60529 IP55 (mit Halterung mit innerer Kabelführung)

EN60529 IP44 (für Modelle mit Doppelfilter für den Luftwechsel)

Selbstlöschend: UL94 V1

Schlagfestigkeit: EN62262 IK10

10.2 VERSO COMPACT

10.2.1 Allgemeines

Hergestellt aus hochfestem Technopolymer (Polykarbonat)

Sonnenschutzdach aus ABS

Farbe RAL9002

Externe Schrauben aus rostfreiem Stahl

10.2.2 Mechanik

Kabelverschraubungen: 2xM16

Polykarbonat-Fenster (WxH): 98x55mm

Innere Nutzbmessungen (WxH): 63x63mm

Innere Nutzlänge (mit oder ohne Zubehör): 210mm

Einheitsgewicht: 1.1kg

10.2.3 Elektrik

Versorgungsspannung/Stromaufnahme (leere Version):

- Von 12Vdc bis 24Vdc, 1A max
- Von 12Vac bis 24Vac, 1A max, 50/60Hz
- Von 120Vac bis 230Vac, 400mA max, 50/60Hz

Versorgungsspannung/Stromaufnahme (Ausführung mit Heizung, Ton 15°C±3°C, Toff 22°C±3°C):

- Von 12Vdc bis 24Vdc, 5A max
- Von 12Vac bis 24Vac, 5A max, 50/60Hz
- Von 120Vac bis 230Vac, 700mA max, 50/60Hz

Versorgungsspannung/Stromaufnahme (Ausführung mit Lüfter im Dauerbetrieb für Heizungshilfe):

- 12Vdc, 400mA max
- 24Vac, 200mA max, 50/60Hz
- Von 100Vac bis 240Vac, 40mA max, 50/60Hz (mit Wide-range Netzteil)

Kameranetzteil:

- V_{IN} von 100Vac bis 240Vac, 50/60Hz
 V_{OUT} 12Vdc, 1A
- V_{IN} 230Vac, 50/60Hz
 V_{OUT} 24Vac, 400mA, 50/60Hz

10.2.4 Umgebung

Innen/Außen

Betriebstemperatur (mit Heizung): Von -20°C bis +60°C

Sehr gute Chemikalienbeständigkeit gegen: Basen, Alkohol, Gas, Kohlenwasserstoffe

Gute Beständigkeit: anorganische Säuren, organische Säuren, Öle

Niedrige Beständigkeit: Lösungsmittel

10.2.5 Zertifizierungen

CE: EN61000-6-3, EN50130-4, EN60950-1, EN60950-22
EN60529 IP66/IP67 (mit Kabelverschraubungen)

EN60529 IP66/IP67 (mit Dichtungsringe und mit Halterung für innerer Kabelführung)

Selbstlöschend: UL94 V1

Schlagfestigkeit: EN62262 IK10

10.3 VERSO POLAR

10.3.1 Allgemeines

Hergestellt aus hochfestem Technopolymer (Polykarbonat)

Sonnenschutzdach aus ABS

Farbe RAL9002

Externe Schrauben aus rostfreiem Stahl

10.3.2 Mechanik

Kabelverschraubungen: 3xM16 (vernickeltem Messing für die Außenanschlüsse)

Polykarbonat-Fenster (WxH): 105x64mm

Innere Nutzabmessungen (WxH): 70x70mm

Innere Nutzlänge (mit oder ohne Zubehör): 270mm

Einheitsgewicht: 1.5kg

10.3.3 Elektrik

Versorgungsspannung/Stromaufnahme (Ausführung mit Heizung, Ton 15°C±3°C, Toff 22°C±3°C):

- Von 12Vdc bis 24Vdc, 5A max
- Von 12Vac bis 24Vac, 5A max, 50/60Hz
- Von 120Vac bis 230Vac, 700mA max, 50/60Hz

Kameranetzteil:

- V_{IN} von 100Vac bis 240Vac, 50/60Hz
 V_{OUT} 12Vdc, 1A
- V_{IN} 230Vac, 50/60Hz
 V_{OUT} 24Vac, 400mA, 50/60Hz

10.3.4 Umgebung

Innen/Außen

Betriebstemperatur (mit Heizung): Von -55°C bis +60°C

Sehr gute Chemikalienbeständigkeit gegen: Basen, Alkohol, Gas, Kohlenwasserstoffe

Gute Beständigkeit: anorganische Säuren, organische Säuren, Öle

Niedrige Beständigkeit: Lösungsmittel

10.3.5 Zertifizierungen

CE: EN61000-6-3, EN50130-4, EN60950-1, EN60950-22

EN60529 IP66/IP67 (mit Kabelverschraubungen)

EN60529 IP66/IP67 (mit Dichtungsringe und mit Halterung für innerer Kabelführung)

EN60529 IP55 (mit Halterung mit innerer Kabelführung)

Selbstlöschend: UL94 V1

Schlagfestigkeit: EN62262 IK10

11 Technische Zeichnungen



Die Abmessungen der Zeichnungen sind in Millimeter angegeben.



Abb. 16 VERSO.



Abb. 17 VERSO COMPACT.

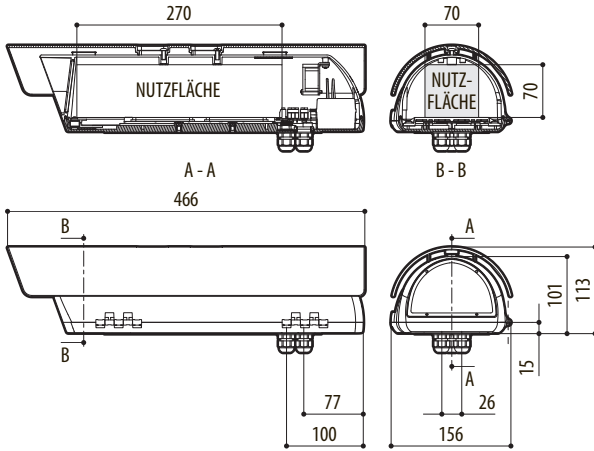

Abb. 18 VERSO POLAR.

Headquarters Italy Videotec S.p.A.

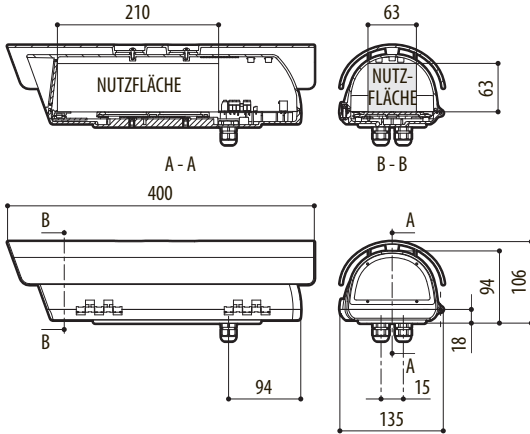
Via Friuli, 6 - I-36015 - Schio (VI) Italy
 Tel. +39 0445 697411 - Fax +39 0445 697414
 Email: info@videotec.com

Asia Pacific Videotec (HK) Ltd

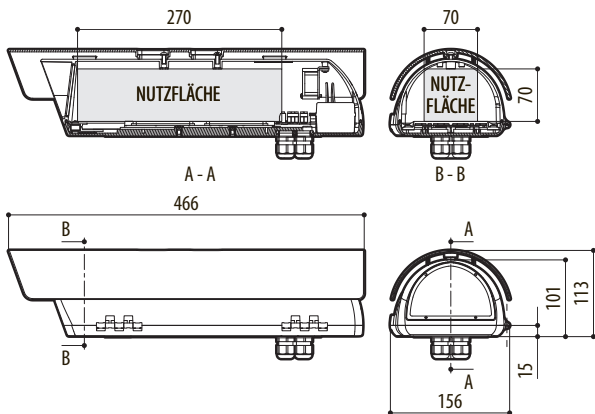
Flat 8, 19/F. - On Dak Industrial Building
 2-6 Wah Sing Street - Kwai Chung, NT, Hong Kong
 Tel. +852 2333 0601 - Fax +852 2311 0026
 Email: info.hk@videotec.com

France Videotec France S.à.r.l.

Voie du Futur, Zac des Portes - 27100 - Val-de-Reuil, France
 Tel. +33 2 32094900 - Fax +33 2 32094901
 Email: info.fr@videotec.com

Americas Videotec Security, Inc.

35 Gateway Drive, Suite 100 - Plattsburgh, NY 12901 - U.S.A.
 Tel. +1 518 825 0020 - Fax +1 518 825 0022
 Email: info.usa@videotec.com - www.videotec.us



www.videotec.com
 MNVCHPVB_1351_DE

Headquarters Italy Videotec S.p.A.
Via Friuli, 6 - I-36015 - Schio (VI) Italy
Tel. +39 0445 697411 - Fax +39 0445 697414
Email: info@videotec.com

Asia Pacific Videotec (HK) Ltd
Flat 8, 19/F. - On Dak Industrial Building
2-6 Wah Sing Street - Kwai Chung, NT, Hong Kong
Tel. +852 2333 0601 - Fax +852 2311 0026
Email: info.hk@videotec.com

France Videotec France S.à.r.l.
Voie du Futur, Zac des Portes - 27100 - Val-de-Reuil, France
Tel. +33 2 32094900 - Fax +33 2 32094901
Email: info.fr@videotec.com

Americas Videotec Security, Inc.
35 Gateway Drive, Suite 100 - Plattsburgh, NY 12901 - U.S.A.
Tel. +1 518 825 0020 - Fax +1 518 825 0022
Email: info.usa@videotec.com - www.videotec.us



www.videotec.com
MNVCHPVB_1351